

PART 8**INDOOR CYCLING - CYCLE-BALL****室内自転車競技 – 国際サイクル・サッカー規則****TABLE OF CONTENTS****目次**

Page

Chapter I TECHNICAL CONDITIONS**テクニカルコンディション****1**

- § 1 Type of sport
 § 2 Jury
 § 3 Match field and size
 § 4 Match field boarding
 § 5 Marking of the match field
 § 6 Goals
 § 7 Ball
 § 8 Cycle-ball match field
 § 9 Clothing
 § 10 Bicycles
 § 11 Defects / Changing bicycle
 § 12 Planning of the games
 § 13 Age categories / Game time and additional playing time

- 競技種目 1
 競技委員 1
 競技場と広さ 2
 競技場のフェンス 2
 競技場の表示 3
 ゴール 3
 ボール 3
 サイクルサッカー競技場 4
 服装 5
 自転車 6
 自転車の欠陥 / 交換 8
 試合の計画 8
 年齢カテゴリ/試合時間および延長試合時間 8

Chapter II GAME RULES**競技規則****10**

- § 1 General rules
 § 2 Kick off
 § 3 Start of the match
 § 4 Interruption/ Whistling signal / Neutral ball
 § 5 Advantage rule
 § 6 Riding behind goal line / Permission to participate the game
 § 7 Scoring a goal
 § 8 Out ball
 § 9 Corner ball
 § 10 Goal defence
 § 11 Penalty area
 § 12 Free kick
 § 13 Penalty kick
 § 14 Whistle signals
 § 15 Complaints / Improper behaviour / Unsporting behaviour
 § 16 Injuries and suspension of players and teams

- 総則 10
 キックオフ 11
 試合開始 12
 中断/ホイッスルの合図/ニュートラルボール 12
 アドバンテージ・ルール 13
 ゴールライン後方への後退 / 試合参加の許可 14
 有効得点 15
 アウトボール 15
 コーナー・ボール(コーナー・キック) 16
 ゴール・ディフェンス 17
 ペナルティ・エリア 18
 フリーキック 19
 ペナルティ・キック 20
 ホイッスルの合図 22
 不平 / 不作法な行為 / 非スポーツ的行為 23
 競技者とチームの負傷と出場停止 24

Chapter III Result / Classification by Points / Objections**成績/ポイントによる格付け/異議申立て****26**

- § 1 Result
 § 2 Classification by Points
 § 3 Ties / Final Matches
 § 4 4-in-Penalty-Kick
 § 5 Objections

- 成績 26
 勝ち点による順位付け 26
 同点 / 決定戦 27
 ペナルティ・キック 29
 異議申立て 29

Chapter IV CLASSIFICATION OF RACES / UCI RANKINGS

	競技のクラス分け / UCIランキング	32
§1	Classification of races	32
§2	UCI Rankings	32

PART 8 INDOOR CYCLING - CYCLE-BALL
第 8 部 室内自転車競技 – サイクル・サッカー

GENERAL GUIDELINES AND RULES FOR CYCLE-BALL
サイクルサッカー一般指針および規則

Chapter I TECHNICAL CONDITIONS
第I章 テクニカルコンディション

§1 Type of Sport
競技種目

- 8.1.001** Cycle-ball is played in gyms or sport halls. The following surfaces are suitable for cycle-ball: wood, parquet, chipboard, triplex and synthetic floors. The game is played by two teams of two players.
サイクルサッカーの試合は、体育館やホールで行う。次の表面がサイクルサッカーに適している。：木製、寄せ木張り、チップボード、樹脂合板、合成の床。試合は、各々2人の競技者の2チームで行う。

§2 Jury
競技委員

- 8.1.002** Cycle-ball competitions shall have a competition jury which consists of at least one commissaire, one time-keeper and a secretary.
There can be several commissaires as well as linesmen. Linesmen must hold a commissaire's license.
サイクルサッカー競技を行うには、競技委員は最低1名のコミセール、1名のタイムキーパーと1名のセクレタリで構成しなければならない。
線審として何人かのコミセールを置くことができる。線審はコミセール・ライセンスを所持しなければならない。
- 8.1.003** If no chief commissaire is appointed before the competition one should be appointed before the start of the games.
The chief commissaire is responsible for the running of the competitions or tournament in accordance with the regulations.
競技以前にチーフ・コミセールが指名されていない場合、試合開始以前に1名を指名しなければならない。
チーフ・コミセールは、競技あるいは試合が規則に従って進行することに責任を持つ。
- 8.1.004** The commissaire is responsible for ensuring that the games are played according the regulations.
コミセールは、試合が規則に従って行われることを確実にする責任がある。
- 8.1.005** The linesmen have the task of following the entire game. They sit on the elongated goal line.
They shall inform the commissaire and make observations by raising their hand.
The linesman shall always indicate the direction in the event of a corner. The commissaire may consult the linesman.
線審は、試合全体を見守らなければならない。彼らはゴール・ラインの延長上に座る。
彼らはコミセールに知らせ、手を上げることにより観察に基づく情報を与える。
線審は、コーナー・キックの場合は常にその方向を示さなければならない。コミセールは線審に相談することができる。

- 8.1.006** The time-keeper is responsible for the length of both halves and should indicate the end of each half with a clearly audible whistle. He shall stop the clock when determined by the commissaire. The time recorded by the time-keeper shall be definitive. He shall keep track of the time between the two halves and inform the commissaire after 1'45".

タイムキーパーは前後半の試合時間に責任を持ち、前後半の終了を明瞭に聞こえるホイッスルで合図しなければならない。彼はコミセールの判断により時計を止めなければならない。タイムキーパーにより記録された時間は最終的なものである。

彼は前後半の間のハーフタイムの時間経過を計測し、1分45秒経過時にコミセールに知らせなければならない。

- 8.1.007** The secretary shall record the goals and make up the results list. The secretary or the hall speaker shall announce the result or other relevant information.

セクレタリはゴールを記録し、成績表を作成する。セクレタリあるいは会場アナウンサーは成績および関連する情報を通告しなければならない。

§3 Match Field and Size

競技場と広さ

- 8.1.008** The size of the field for international competitions must be 14 x 11 metres.

国際競技の競技場の広さは、11×14mでなければならない。

- 8.1.009** For national competitions however a minimum size of 11 x 9 metres is permissible.

しかしながら、国内競技においては最小寸法11×9mまで許容される。

- 8.1.010** On each side of the goal (elongated goal line) there must be a free zone of 0.60 metres over the whole width. The dimension is measured between the outer site of the elongated goal line and the boarding

ゴールの両側(ゴール・ラインの延長)に、全幅にわたり60cm以上の余地がなければならない。この寸法は、ゴール・ライン延長の外側の位置とフェンスの間を計測する。

- 8.1.011** On each edge of the field there should be a free zone of at least 0.60 metres in width. (distance between field boarding and wall or crowd)

競技場の各端において、60cm幅の余地がなければならない(競技場のフェンスと壁または観衆との距離)。

§4 Match field boarding

競技場のフェンス

- 8.1.012** Slanted wood or plastic boarding shall surround the entire field.

競技場の周囲全部を木製かプラスチック製の傾斜したフェンスによって囲まなければならない。

- 8.1.013** The boarding must have the following dimensions:

フェンスは下記の寸法のものでなければならない。

Height 0.30 metres

Angle towards horizontal surface 60° to 70°

The upper edge must be rounded and free of burrs.

高さ30cm

垂直面からの傾斜角は60° から 70°

上端はなめらかに丸められていなければならない

8.1.014 The boarding must not be fastened to the floor
フェンスは、床に固定してはいけない。

8.1.015 Advertising may be displayed on the boarding
フェンスに広告を付けることができる。

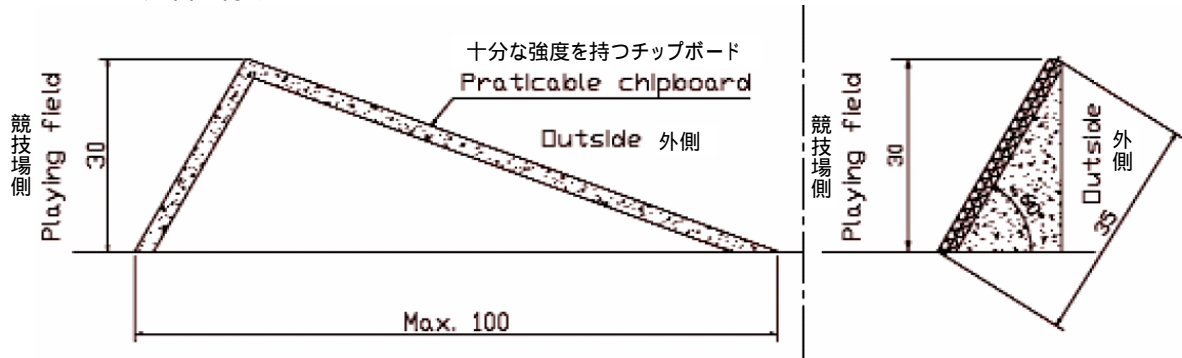

§5 Marking of the Match Field 競技場の標示

8.1.016 The field must be marked according the regulations and should be drawn up with clear lines and points as shown on the drawing below.
競技場は規則に従って標示され、下図に示すように鮮明な線と点が描かれなければならない。

8.1.017 The width of the lines should be between 3 and 5 cm. The dots (points) should have a diameter between 10 and 15 cm.
線幅は3cmから5cmでなければならない。点は、直径10から15cmでなければならない。

8.1.018 All dimensions are external dimensions
すべての寸法は、外側の寸法である。

§6 Goals ゴール

8.1.019 The goals must have the dimensions and construction as shown in the drawing below.
ゴールは、下図のような寸法と構造でなければならない。

8.1.020 The goals must be fitted with a net (no wire). The net meshes must be capable of stopping the ball.
ゴールには網(針金は不可)を取り付ける。網目はボールを止められる大きさでなければならない。

8.1.021 The goals must not be fixed to the floor.
ゴールは、床に固定してはならない。

§7 Ball ボール

8.1.022 A cycle-ball ball should have a textile surface and have a diameter between 17 and 18 cm. It must be spherical.
The weight shall be between 500 and 600 gram. It is the responsibility of the commissaire to decide if the condition of the ball is acceptable.

サイクルサッカー用ボールの表面は布製で、直径17cmから18cmでなければならない。それは球形でなければならない。
 重量は500gから600gとする。ボールの状態が許容しうるものかの決定はコミセールの責任である。

§8 Cycle Ball - Match field
サイクルサッカー 競技場

8.1.023 The 8 meter circle and 0.5 meter circles are only used for artistic cycling.
 Advertising is allowed in the shaded area as long as it does not affect the consistent condition of the playing surface.
 8mと0.5mの円は、サイクルフィギュア競技にのみ使用される。
 競技のための床面の一貫した状態に影響しない限り、広告はハッチングされたエリアで許される。

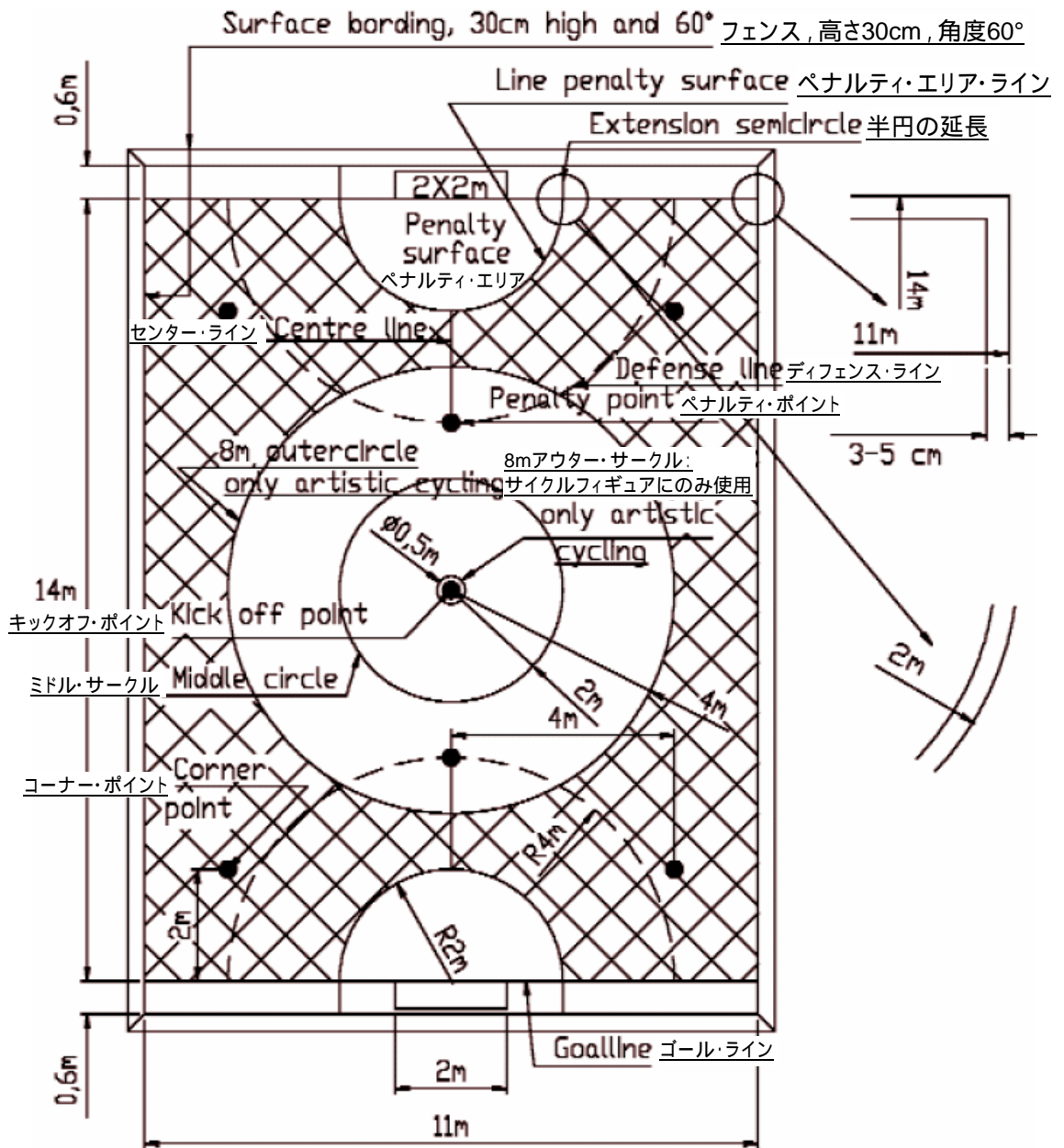

8.1.024 Cycle-ball goal:
サイクルサッカー・ゴール

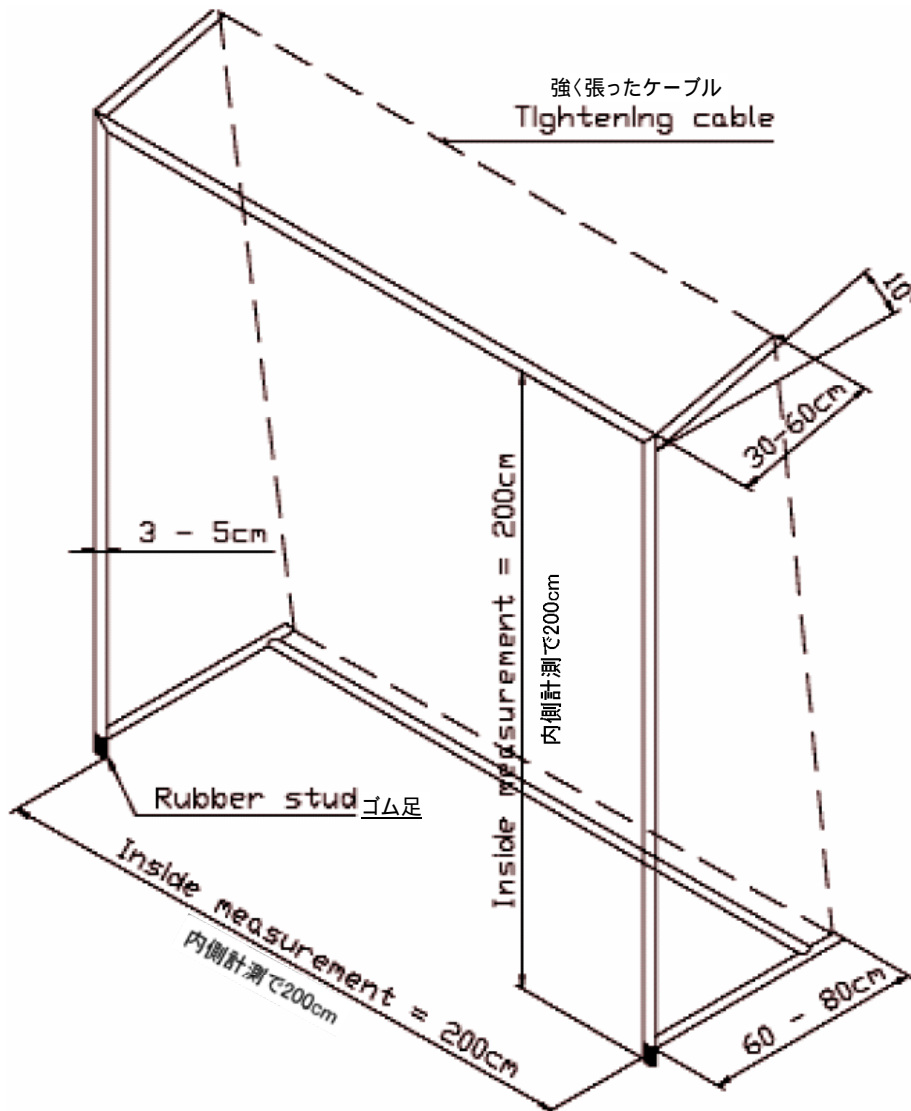

§9 Clothing
服装

8.1.025 Clothing shall consist of a jersey or T-shirt, shorts or cycling shorts. The top must be tucked into the shorts (to avoid accidents). A one piece skinsuit is permissible. Where cycling shorts are worn, the jersey may be worn on top of the shorts. Both team members must wear identical outfits.

服装はジャージまたはTシャツと、ショートパンツ / 自転車用パンツを着用する。上衣はパンツの中に入れなければならない(事故を防ぐため)。ワンピースは使用できる。

自転車用パンツを着用する場合、ジャージはパンツの上になるように着用できる。

チームの両選手はまったく同一の服装でなければならない。

8.1.026 High-top sports shoes must be worn in order to protect the ankles.

足首を守るためにハイカットの靴を履かなければならない。

8.1.027 Knee-high socks or stockings must be worn.

ハイソックスやストッキングを履かなければならない。

- 8.1.028** Gloves, sweat-band and cycling helmets are permitted.
 グローブと汗用バンド, ヘルメットは, 着用できる.
- 8.1.029** No article which might endanger other players may be worn.
 他の選手を危険にさらす物を着用することはできない.
- 8.1.030** If both teams are dressed identically, one team should change their outfit. If neither volunteers the commissaire shall decide by the toss of a coin. If the team still refuses it shall be deemed to have lost the game by 5 goals to 0.
 双方のチームが同様の服装を着用している場合, 1方のチームは着替えなければならない. どちらのチームも自発的に着替えない場合は, コミセールはコイン投げによって決めなければならない. それをまだ拒むチームは, 0:5での負けとみなされる.
- 8.1.031** Advertising on sportswear is allowed as long as it meets the UCI regulations.
 UCI規則に従っている限り, 服装の広告は許される.

§10 Bicycles
自転車

- 8.1.032** The bicycles used shall be constructed in accordance with following guidelines and dimensions:
 自転車は, 次のガイドラインおよび寸法に従って製作されたものでなければならない.

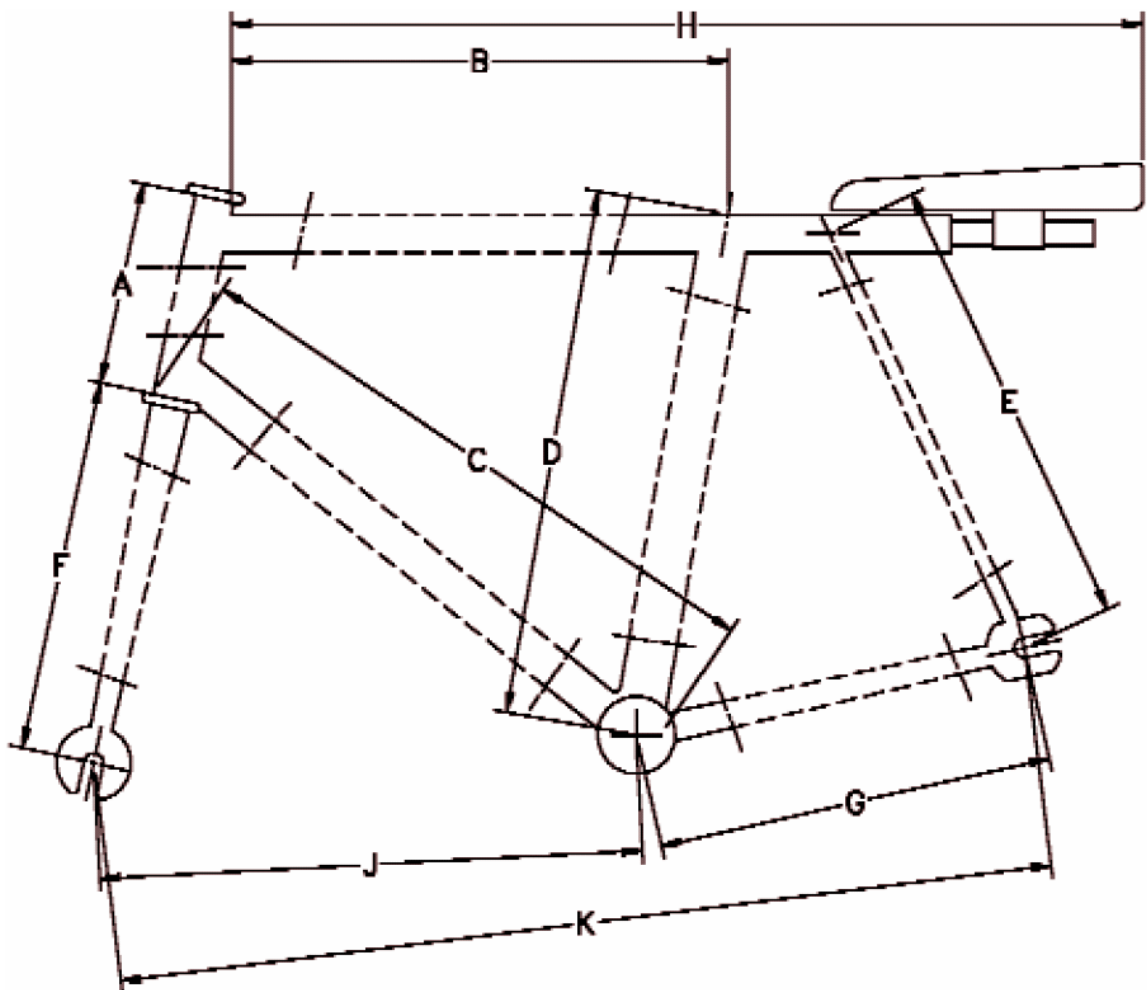

Dimensions: /寸法:	A = 150 - 180mm	B = 395 - 455 mm
	C = 560 - 610mm	D = 500 - 550mm
	E = 400 - 500mm	F = 370 - 410mm
	G = 360 - 410mm	H = 815 - 960mm
	J = 530 - 580mm	K = 920 - 970mm

For smaller bicycles these dimensions can be adapted in line with the wheel sizes.

Frame tubes may be round or oval. Curved tubes are allowed. The largest cross section of the tubes may not exceed 50 mm.

Tube fittings may not have reinforcements or supports which are bigger than the diameter of the ball itself.

New developments of bicycles which deviate from these norms may only be used with approval by the UCI.

小さ目の自転車に対して寸法は、車輪寸法に比例して小さくすることができる。

フレーム・チューブは、円断面か長円断面とする。湾曲したパイプを使用できる。チューブ断面は50mmを超えてはならない。

ボールの直径より大きな補強や助材をチューブにつけることは許されない。

これらの基準と異なる、自転車に関する新開発は、UCIの承認なしに使用できない。

Bottom bracket/ボトムブラケット

- 8.1.033** The distance between the lowest point of the chainring and the floor must be at least 220 mm.

チェーン・リングの最下部と床面との間隔は最小220mmとする。

Cranks/クランク

- 8.1.034** The length of the cranks between bottom bracket axle and pedal spindle centres must be between 135 to 170 mm.

ボトムブラケット軸とペダル軸間におけるクランク長は135mmから170mmの間とする。

Handlebars/ハンドルバー

- 8.1.035** The overall width of the handlebars may not exceed 380 mm. The ends of the handlebars shall be plugged to prevent accidents.

ハンドルバーの全幅は380mmを超えてはならない。ハンドルバーの端部は事故を防ぐために塞がれていなければならない。

Saddle/サドル

- 8.1.036** Saddles made of leather or plastic may be used. The maximum length shall be 300 mm and the maximum width 200 mm. The saddle should be fitted directly above the seat tube (a straight extension of the top tube of the frame). Playing without a saddle is forbidden.

皮革またはプラスチック製のサドルを使用できる。サドルの最大長は300mmとし、最大幅は200mmとする。サドルは(フレームのトップ・チューブのまっすぐ延長上の)シート・チューブ上に直接取り付けなければならない。サドル無しでは競技できない。

Pedals/ペダル

- 8.1.037** The pedals shall have rubber or plastic coverings over all exposed metal surfaces.

ペダルは、金属露出部分がすべてゴムかプラスチックで覆われていなければならない。

Wheels/車輪

- 8.1.038** The diameter of the front and rear wheels shall be equal. In no circumstances shall the diameter be bigger than 26 inches or smaller than 20 inches.

Only spoked wheels are permitted; disc wheels may not be used.

前後の車輪は同径でなければならない。いかなる場合も26インチ以下、20インチ以上の径でなければならない。

スポーク車輪のみが使用でき、ディスク車輪は使用できない。

Gearing/伝動装置

- 8.1.039** For one complete turn of the cranks, the bicycle must moved at least 2.0 metres and no more than 3.20 m metres.
 自転車はクランク1回転につき、2.0m以上、3.2m未満動くものでなければならない。

In general/総則

- 8.1.040** Dangerous equipment or any other aids like additional frame members, footholds etc. are not allowed.
 The front and rear axle ends and the chain tensioner must be well protected with enclosed nuts.
 フレームの付加部材、足掛けのような、危険な装置や補助具は許されない。
 前後の車軸とチェーン引きは袋ナットにより保護されなければならない。

**§11 Defects / Changing Bicycle
 自転車の欠陥 / 交換**

- 8.1.041** It is not permissible to continue playing with a bicycle which might be dangerous to the other players.
 他の競技者に危険を与える自転車での競技続行は許されない。
- 8.1.042** A change of bicycle must be take place outside the match field area behind the player's own prolonged goal line without impeding the opponent. No coach or mechanic may enter the match field area (pass the match field boarding) during the match. If they do so, the team shall be penalised with a penalty kick (4 metres).
 自転車の交換は、対抗相手を妨害することなく、自陣のゴール・ライン後方の競技場外で行わなければならない。試合中は、コーチやメカニシャンは競技場内に入ってはならない(フェンスを越える)。もし競技場内に入った場合は、そのチームは、ペナルティ・キック(4m)で処罰される。

**§12 Planning of the Games
 試合の計画**

- 8.1.043** Prior to the competition each team should be informed on the enrolment of the competition i.e. split up into groups, sequence and timing.
 競技以前に、各チームは競技の参加登録状況、グループ分けや順番、時間割等の情報を知らされなければならない。

**§13 Age categories / Game time and additional playing time
 年齢カテゴリ / 試合時間および延長試合時間**

- 8.1.044** Cycle ball is divided into following age categories:
 サイクルサッカーは下記のように年齢カテゴリに分けられる：

Pupils league	Up to 14 years	= under 15
Youth league	Up to 16 years	= under 17
Junior league	Up to 18 years	= under 19
Young Elite league	Up to 23 years	= under 23
Elite league	From 19 years on	= from 19 on
少年リーグ	14歳まで	= U15
ユースリーグ	16歳まで	= U17

ジュニアリーグ	18歳まで	= U19
ヤングエリートリーグ	19歳から	= U23
エリートリーグ	19歳以上	= 19歳以上

The league depends on the year of birth, i.e. throughout the year of a player's 18th birthday he may play in the Junior league.

The leagues may if necessary, at the discretion of the national federations, be divided further in order to restrict the number of competitors or be combined where there are too few.

リーグは、生まれ年によるものであり、例えば、競技者が年内に18歳を越える場合、彼はジュニアリーグでの競技を許される。

リーグは、必要であれば国内連盟の決定により、競技者数を制限するために分割したり、少なすぎる場合にはいくつかを統合することができる。

8.1.045 The game (match) time depends on the different age categories:

試合時間は、年齢カテゴリによって異なる：

Elite and young elite	2 x 7 minutes
Juniors	2 x 6 minutes
All others	2 x 5 minutes
エリートおよびヤングエリート	7分間の2回
ジュニア	6分間の2回
その他	5分間の2回

The match times can be reduced to a minimum of 2 x 5 minutes for certain tournaments or prequalifying rounds. The game time shall be taken to mean the two halves excluding a two minute break between halves.

試合時間は、特定のトーナメントや予選ラウンドのために、最短5分間2回までに短縮することができる。試合時間は、前後半間の2分間のハーフタイムを除く、前半、後半を意味すると解される。

8.1.046 A decider game shall comprise only a single half (without changing ends). 1 x 7, 1 x 6 or 1 x 5 minutes as per normal game time.

決定戦は、(サイドチェンジを除く)ワンハーフで行う。普通の試合時間の同様の7分、6分、5分の1回である。

8.1.047 The maximum time allowed to change ends may not exceed 2 minutes. Infractions of the rule should, after two verbal warnings, be penalised by an official warning to the team (both players). Should the team ignore the official warning a second warning should be given and as a consequence the match be stopped.

サイドチェンジに許される時間は最長2分を超えてはならない。この規則の違反は、2回の口頭警告の後、当該チーム(両競技者)に公式警告のペナルティが科される。チームがこの公式警告を無視した場合、2回目の警告がなされ、試合継続を停止される。

8.1.048 Intentional time-wasting, match breaks or interruptions to the game attributable to one player or a team may lead to a stoppage after a warning by the commissaire. In such a case the commissaire shall announce via the time-keeper the additional time to be played (minimum of 20 seconds).

The time remaining time be clearly announced. Where the time is displayed electronically, a verbal announcement is not required.

The commissaire shall restart the game by blowing a whistle. Where the ball goes out of play, he shall also whistle in order to give the time-keeper the correct information.

一競技者またはチームによる意図的時間延長、試合中断あるいは試合妨害はコミセールによる警告の後、試合中断を招く。このような場合、コミセールはタイムキーパーを介して延長時間(最短20秒)を告げなければならない。

残り時間は明瞭に告げられる。タイムが電子的に表示される場合、口頭通告は必要とされない。
 コミセールはホイッスルを吹くことにより再開する。ボールが競技できない場所に行った場合、タイムキーパーに正確な通知を与えるためにホイッスルを吹く。

- 8.1.049** If the finishing signal of the first half is given too early or too late, the second half shall be extended or shortened by the appropriate time to compensate.
 In case of differences of opinion regarding the exact time remaining it shall always be the time keepers' time that is definitive. At half time and the end of the match it is the beginning of the timekeeper's signal which determines the end of play.
 Any goal scored during an accidental extension of play shall not be cancelled. If the end signal is given too early, the remaining match time shall be played after an announcement of the remaining time. In case of a dispute concerning the time the commissaire shall decide after consulting the timekeeper.
 試合の前半終了の合図が早すぎたり、遅すぎたりした場合、後半は、相殺するために適当な時間延ばしたり短くしなければならない。
 正確な残り時間についての異なる意見が出た場合、常にタイムキーパーが記録した時間で最終決定する。ハーフタイムおよび試合終了時は、試合終了を決定するタイムキーパーの合図により始まる。
 不慮の時間延長中に決まっていたいかなるゴールも、取り消されない。終了合図が早すぎた場合、残り時間の通告の後に、残り試合時間を試合する。タイムに関する論議があった場合は、コミセールはタイムキーパーに相談後、決定する。

Chapter II GAME RULES 第II章 競技規則

§ 1 General rules 総則

- 8.2.001** Match field marking is neutral.
 競技場の標示は中立であること
- 8.2.002** The players may drive the ball into the opponent goal by knocking the ball with the bicycles. Both hands must be on the handlebars and both feet have to be on the bicycle pedals; if not the goal is not valid.
 A ball which rebounds from a bicycle or the body of a player shall be considered as a valid kick. Headers are allowed.
 競技者は、自転車でボールを突いて相手ゴールに入れる。両手はハンドルバーに、両足はペダル上になければならず、そうでない場合はゴールは有効とならない。
 自転車または競技者の身体に当たったボールは正当なキックとみなされる。ヘディングも認められる。
- 8.2.003** Obstruction of the opponent (purposely riding into his bicycle, pushing or grasping), leaning on a goal-post or wall, leaning on the other player with hands or body, loud shouting (within the team, towards the coach, towards the opponent or any other person), objections (against a fellow player, opponent, commissaire, jury, coaches or public), shall be considered as against the rules and will be penalised.
 相手競技者への妨害(故意に自転車で突っ込んだり、押ししたり掴んだりする)、ゴールポストあるいは壁に寄りかかる、他競技者に手や身体で寄りかかる、(チーム内で、コーチに対して、相手競技者あるいはその他の者に対して)大声で叫ぶ、(仲間の競技者、相手競技者、コミセール、競技委員、コーチあるいは観衆に対して)抗議することは、規則違反とみなされ、制裁される。
- 8.2.004** Only the ball and never the opponent or his bicycles may be tackled. A player having the ball may only be tackled on the ball side.
 相手や自転車へではなく、ボールだけを攻めることができる。ボールを所有している競技者に対して、自転車のボールがある側からのみ攻めることができる。

8.2.005 Inside the match field or on the field boarding the ball may not be blocked or played back and forwards unless an opponent is obstructing.

If a player is not obstructed by an opponent and fails to continue the game after the commissaire gives a warning it shall be considered a breach of the rules.

競技場の内側やフェンス上において、相手競技者の妨害していない場合に、ボールをブロックしたり戻したり進めたりしてはならない。

競技者が相手競技者に妨害されていない場合、コミセールが注意を与えた後も試合を進行しなかったなら、規則違反とみなされる。

8.2.006 If a ball is stuck to the bicycles or to a player, the player shall be obliged to release the ball. If necessary this may be done by hand. No advantage may be gained from releasing the ball by e.g. passing or making a pass by hand.

If the player gains an advantage by releasing the ball it shall be considered as a breach of the rules.

ボールが自転車あるいは競技者に引っかかった場合、競技者はボールを離さなければならない。必要であれば、これは手によって行われる。手によってパスをしたりパスとなるような、ボールを離すことにより優位性を得ることは認められない。

ボールを離すことにより競技者が優位性を得た場合、規則違反とみなされる。

8.2.007 It is not permissible to jump from the bicycle in order to catch an unreachable ball. In the event that this occurs repeatedly it shall be penalised with an official warning.

届かないボールを取るために自転車から飛び降りることは許されない。違反が繰り返される場合、競技者は公式警告により制裁される。

8.2.008 The team coaches shall stay outside the field boarding between the extended goal line and the match field sideline throughout the game.

Should they enter the match field area this will be penalised immediately with a penalty kick (4 meters). If offence is repeated the team (both players) shall receive an official warning.

試合の間中、チームのコーチはゴール・ラインの延長とサイドラインの間の競技場フェンスの外側にとどまっていなければならない。

コーチが競技場内に入った場合、直ちにペナルティ・キック(4m)で制裁される。違反が繰り返される場合、チーム(両競技者とも)は公式警告を受ける。

Time-wasting

遅延行為

8.2.009 If a commissaire is convinced that a team is trying to keep the ball, and by doing this gain time, he shall inform the players with a hand signal (picture 4).

The team shall have 20 seconds to attempt an attack. Should the team ignore the signal and not finish the attack, the commissaire shall stop the game.

This time wasting shall be penalised by a free kick in the centre of the match field for the opponent.

チームがボールをキープし、時間を稼ごうとしているとコミセールが確信する場合、コミセールは手信号(写真4)により競技者に合図する。

このチームは20秒間攻撃を試みなければならない。このチームが合図を無視し、攻撃を最後まで続かなかった場合、コミセールは試合を中断しなければならない。

この遅延行為は競技場の中央からの相手のフリー・キックにより制裁される。

§ 2 Kick off

キックオフ

8.2.010 To start a game the commissaire shall toss a coin to determine which team shall start

the game. The winning team shall begin the first half. The other team shall start the second half.

After each goal the team against which the goal was scored shall have the right to restart the game.

試合開始にあたり、コミセールはコイン・トスによりどちらのチームが試合を開始するかを決定する。トスに勝ったチームは前半を開始する。他方のチームは後半を開始する。

各ゴール後に、得点をあげられたチームは試合を再開する権利を持つ。

§ 3 Start of Match 試合開始

8.2.011 The ball shall be placed on the centre point at the beginning of a game and after each valid goal scored.

試合開始および各有効ゴール(得点)後、ボールはセンターポイントに置かれなければならない。

8.2.012 At the start of the first or the second half and after each goal the players may stay wherever they want in the field except in the centre circle and in the penalty area of the opposing team.

前半、後半の開始時、ゴールの後は、競技者はセンターサークル内と相手チームのペナルティ・エリア内を除いて競技場の望む場所に位置できる。

8.2.013 After the starting whistle the attacking team may ride into the centre circle and move the ball. The ball may be touched more than once by the first player.

The defending team may enter the centre circle as soon as one of the attackers have touched the ball.

開始のホイッスルの後、攻撃側チームはセンターサークル内に乗り入れ、ボールを動かす。最初の競技者は、何度もボールに触れる事ができる。

守備側はボールが攻撃側の一人によって触れられた後のみにセンターサークルに入る事ができる。

8.2.014 If a member of the defending team enters the centre circle before the attacker has touched the ball, the defender will be penalised by a free kick from the place where he entered the centre circle.

The commissaire may optionally give advantage to the attacking team if the attack can be continued without delay.

守備側の一競技者が、攻撃側がボールに触る前にセンターサークルに入った場合、守備側は彼がセンターサークルに入った場所からのフリーキックにより制裁される。

コミセールは、攻撃側チームが遅れ無しに攻撃を続けられる場合、随意に優位性(=アドバンテージ)を与えることができる。

§ 4 Interruption / Whistling Signal / Neutral ball 中断 / ホイッスルの合図 / ニュートラルボール

8.2.015 The start of each half time and any other interruption shall be signalled by whistle by the commissaire. On each goal the commissaire shall blow a long whistle.

Half time and the end of the game shall be signalled by the timekeeper. The commissaire shall whistle to confirm the end of the first half and the end of the game with two long whistles but the definitive signal is that from the timekeeper.

前後半とすべての中断状態からの試合開始は、コミセールのホイッスルの合図による。各ゴール時にコミセールはホイッスルを長く鳴らす。

前半と試合の終了は、タイム・キーパーにより合図される。コミセールは前半の終了と試合の終了を確定するために、2回長くホイッスルを吹鳴しなければならないが、最終的な合図はタイムキーパーによるものである。

8.2.016 The commissaire must interrupt the game in the event of:
コミセールは、次の場合に試合を中断しなければならない。

- Any breach of the rules.
- The ball leaving the match field.
- A goal.
- The ball hitting the ceiling.
- 規則違反があった場合
- ボールが競技場から出た場合
- ゴールの場合
- ボールが天井に当たった場合

The commissaire must interrupt the game and stop the clock in the event of:
コミセールは、次の場合には試合を中断し、試合時間を止めなければならない。

- A player, the jury or other persons have to be verbally notified.
- The score or time is not clear.
- A player is injured or an injury is suspected.
- Official warnings
- Disqualification.
- The match field being not set up properly or in line with the rules.
- 競技者、競技委員や他の者に対して口頭で注意を与えなければならない場合
- 得点や時間が明らかでない場合
- 競技者が負傷したか負傷した疑いがある場合
- 公式警告の場合
- 失格の場合
- 競技場が適切に準備されていない場合あるいは規則に準じていない場合

8.2.017 The clock shall not be stopped in the event of a problem to bicycle equipment or incorrect sportswear. An exception shall be made if any scattered object is on the match field or if sportswear has become indecent.
試合経過時間は、自転車器材の問題あるいは正しくない服装の場合には停止しない。例外は、競技場に物が散乱した場合や、服装が見苦しくなった場合である。

8.2.018 If the match has been interrupted for some reason and the ball has not left the match field, or no offence against the rules has been noticed, the game should be continued by means of a neutral ball. A neutral ball shall be given in the event that the ball hits the ceiling or any other foreign object.

In all cases the neutral ball shall be given on the centre point of the field. The players have to wait outside the centre circle and can enter the centre circle and touch the ball after the commissaire whistles. A player may touch the ball several times.

競技が何らかの理由で中断された場合に、ボールが競技場を出ていない、あるいは規則違反がないことが認められたなら、試合はニュートラル・ボールという方法によって継続しなければならない。ニュートラル・ボールは、ボールが天井やその他の競技に無関係な物に当たった場合にも与えられる。

ニュートラル・ボールは、常に競技場のセンターポイントから始められる。競技者はセンターサークルの外側で待機し、コミセールのホイッスルの後、センターサークルに入りボールに触れることができる。競技者はボールに、何度も触れる事ができる。

§ 5 Advantage Rule アドバンテージ・ルール

8.2.019 Since a player who commits an offence should never gain an advantage from the situation; the commissaire may decide not to interrupt the game and to give the advantage to the offending team although the other team has committed an offence.

If advantage is given, the commissaire shall signal this by raising his arm (see picture number 2, advantage).

Once advantage is given it can not be withdrawn.

規則違反を犯した競技者がその状況下で優位性を得られない場合; コミセールは試合を中断することなく、他のチームが違反を犯したことによる被害チームにアドバンテージを与えることを決定できる。

アドバンテージが与えられる場合、コミセールは腕を上げることにより(写真2, アドバンテージを見よ)これを合図しなければならない。

一度与えられたアドバンテージは、取り消すことはできない。

§ 6 Riding behind goal line / Permission to participate the game ゴールライン後方への後退 / 試合参加の許可

- 8.2.020** If during a match (except at interruptions or at half time) a player falls, touches the floor, leans against an other player, leans against the wall, leans on the match field boarding, leans on the ball or the goal that player shall not be permitted to continue playing.
試合中に(中断やハーフタイムを除く)競技者が転倒したり、床に触れたり、他の競技者に寄りかかったり、壁に寄りかかったり、競技場フェンスに寄りかかったり、ボールあるいはゴールに寄りかかった場合、競技者は、競技を続行することを許されない。
- 8.2.021** To become eligible to play again, the player concerned has to ride or walk immediately behind his goal line and re-enter the match field on the same side. He must cross the goal line with one wheel outside the penalty area.
競技資格を再び得るためには、当該競技者は自転車に乗り、または歩いて、直ちに自チーム側のゴールライン後方へ行き、同じ側から競技場に戻らなければならない。彼は、ペナルティ・エリアの外側でゴールラインを片輪は横切らなければならない。
- 8.2.022** If a player who is not allowed to participate in the game disrupts the game by lying down or standing around too long, or by covering or holding his opponent or touching the ball with the intention of disadvantaging his opponent, the player shall be penalised with a free kick.
試合に参加することを許されていない競技者が、長時間横たわったり立ったり、相手競技者をさえぎったり掴んだり、相手の不利を意図してボールに触れたりした場合、この競技者はフリー・キックにより制裁される。
- 8.2.023** If a player in his own penalty area touches the floor or leans against the goal, he must leave his penalty area immediately and cross the goal line in order to get permission to return to the game
The player concerned has to cross the goal line in such a way that both wheels have left the penalty area and at least one wheel has crossed the goal line outside the penalty area.
自陣のペナルティ・エリア内に居る競技者が、床に触れたり、ゴールポストに寄りかかった場合、競技者は、直ちに自陣のペナルティ・エリアを離れ、再び試合に戻るためにゴールラインを横切らなければならない。
問題の競技者がゴールラインを横切る際は、自転車の両輪がペナルティ・エリアを離れ、少なくとも片輪がペナルティ・エリア外のゴールラインを横切るかたちでなければならない。
- 8.2.024** Should an ineligible defender remain in the penalty area, a penalty (4 m.) kick shall be given if he touches the ball or impedes his opponents.
資格の無い競技者がペナルティ・エリア内に残っていて、相手を邪魔したり、ボールに触ったりした場合、4mのペナルティ・キックが相手チームに与えられる。
- 8.2.025** Offences against riding behind the goal line in the field shall be penalised with a free kick, in the penalty area with a penalty kick.

ゴールライン後方へ下がることについての競技場内での違反はフリーキックで制裁され、ペナルティ・エリア内での規則違反はペナルティ・キックで制裁される。

§ 7 Scoring a Goal 有効得点

- 8.2.026** A goal shall be valid if the ball passes the goal line between the goal posts. If the ball rolls on the floor the whole ball has to pass (complete shadow) the back of the goal line. The same principle shall apply to any ball in the air.
The goal is still valid if the player falls off his bicycle after striking.
ゴールは、ボールがゴール・ポスト間でゴールラインを通過したときに有効となる。ボールが床を転がっている場合、ボール全体(投影面)がゴールラインの後方部分を通過しなければならない。同じ原則を空中のボールにも適用する。
競技者がシュートの後で自転車から落車した場合でも、ゴールは有効である。
- 8.2.027** If a goal is being moved from its normal position during the game and a goal is scored, the determining item shall be the goal posts and not the floor marking. If the ball passes an imaginary line between the goal posts, the goal shall be valid.
試合中にゴールが定位置からずれ、その時にゴールが成功した場合は、床の標示線ではなく、2本のゴールポストが基準となる。2本のゴールポストの間の仮想のラインをボールが通過した場合、ゴールは有効となる。
- 8.2.028** A ball struck or deviated into a player's own goal shall count towards his opponent's score.
偶然あるいははずして自陣ゴールにボールを入れた場合、相手チームの得点に数える。
- 8.2.029** If a goal is prevented by an offence against the rules by the opponent or because of other circumstances it shall not be recognised as a valid goal.
If any offence against the rules prevented the goal, a free kick or a penalty (if the offence happens in the penalty area) shall be given.
ゴールが相手による規則違反や他の状況によって妨げられた場合、有効なゴールと認められない。
規則違反によりゴールが妨げられた場合、フリーキックかペナルティ・キック(規則違反がペナルティ・エリア内で起こった場合)が与えられる。
- 8.2.030** After a disallowed goal the ball shall be put on the right corner point and may be played by the defending team.
無効なゴールの後には、ボールを右側コーナー・ポイントに置き、守備側チームから再開する。

§ 8 Out-Ball アウトボール

- 8.2.031** If the ball leaves the match field over the long sidelines on the ground or in the air the match should be interrupted. The commissaire should collect the ball and place it 1 meter away from the sideline where the ball crossed. The team which did not put the ball out of play shall serve. The opponent must keep a distance of at least 2 meters from the ball and the commissaire shall allow the game to restart without any signal. If the opponent is less than 2 meters from the ball a free kick shall be given.
ボールが転がってもしくは空中から長いサイドラインを越えて競技場を出た場合、試合は中断されなければならない。コミセールはボールを確保し、ボールがサイドラインを越えた地点から1m離れた所に置く。ボールを競技外に出した方でないチームが、ボールキックを行う。相手チームは、ボールから最小2m離れていなければならない。コミセールは合図なしに試合再開を認めなければならない。相手がボールから最小2m離れていない場合、フリーキックが与えられる。
- 8.2.032** If the attacking team kicks the ball over the goal line outside the goal, the ball shall be

put on the corner marking on the side where the ball went out. When the ball crosses the goal line the commissaire shall whistle. The defending team may restart the game without any signal from the commissaire.

攻撃側のチームがゴールラインの外にボールを蹴った場合ボールは、ボールが出た所と同じサイドのコーナー・マークに置かれる。ボールがゴールラインを越えた時コミセールはホイッスルを鳴らす。守備側チームはコミセールからの合図なしに試合を再開できる。

8.2.033 An out ball may be touched several times by the serving player.

アウトボールは、キックをする競技者によって何度も触れることができる。

8.2.034 Should the half time or match time be finished the out ball regardless on the goal line or sideline is not executed.

ボールが出ている間に前半あるいは試合時間終了となった場合は、ゴールラインあるいはサイドラインからのアウトボールに関わらず、キックは行われない。

§ 9 Corner Ball

コーナー・ボール(コーナー・キック)

8.2.035 If a ball is hit by a defending player, or comes off the defenders body or bicycle and crosses his own goal line, the commissaire shall whistle to stop the game and a corner will be awarded to the opponent. A corner ball must be served from the corner point after a whistle signal from the commissaire. All players should be on their correct position.

ボールが、守備側の競技者の身体または自転車に触れてゴールラインを越えた場合、試合は止められコーナー・キックが相手側に与えられる。コーナー・キックは、コミセールのホイッスルの合図後にコーナー・ポイントからキックをされなければならない。すべての競技者は正しく位置しなければならない。

8.2.036 For the execution of a corner ball the defending player (goalkeeper) should have both wheels in his penalty area while his partner should stay behind the centre line on the opposite side of the corner point. Outside the dotted defence line he should keep a minimum distance of 4 meters.

After the ball has been touched the defenders are allowed to leave their position.

The ball is considered as being hit as soon as the ball is touched by the attacking player after the whistle from the commissaire. The second attacking player is not allowed to be in the defending teams' penalty area nor on the opposite side between the penalty area and the dotted defence line. The middle line between the penalty spot and the centre of the penalty area is considered as being a "wall" even in the penalty area. This means that this "wall" may not be passed by either the offence or the defensive player prior to the serve of the corner. This does not only concern the floor contact area of the wheel but also the foremost point of the wheel, bicycle or body.

コーナー・キックが行われる時、守備の競技者(ゴールキーパー)は、自転車の両輪を自陣ペナルティ・エリア内に位置しなければならない。もう一人の守備側の競技者はセンターラインを隔てたコーナー・マークの反対側に位置しなければならない。点線で示されたディフェンスライン外側ではこの競技者はボールまで4mの距離を保たなければならない。

攻撃する競技者がボールに触れた後、守備競技者はその指定位置を離れることができる。

コミセールのホイッスルの後、攻撃側競技者がボールに触れた時に、ボールはキックされたとみなされる。攻撃を行なうチームのもう一人の競技者は、守備側のペナルティ・エリア内や反対側のペナルティ・エリアと点で示されたディフェンスラインの間のいずれにも位置することは許されない。ペナルティ・ポイントとペナルティ・エリア中心の間のミドル・ラインは、ペナルティ・エリアも含めて“壁”と考えられる。この“壁”は、攻撃、守備の競技者いずれもコーナー・キックが行われる前に越えてはならないことを意味する。これは、自転車の車輪の接触面だけではなく、車輪や自転車や競技者の身体も含まれる。

8.2.037 The corner ball may only be touched once. A served corner ball being bounced on the goal frame or the boarding may not be touched for a second time by the serving player as long until some other player has touched the ball.

コーナー・キックは、1度しかボールに触れることはできない。キックされたボールが、ゴールポストやフェンスによって跳ね返った場合、他の競技者に触れていない限りは、コーナー・キックを行った競技者が2回目に触れることはできない。

- 8.2.038** A corner must be executed even if the normal match time (half and full time) is over. If a goal is scored from a corner after the match time (half and full time) has finished it shall only count if the ball goes into the goal from the serve or because of a defence mistake by the goalkeeper.

The other players may not interfere in the action even trivially or after the game has ended.

コーナー・キックは、通常の試合時間が終了(前半終了と試合終了)しても行なわなければならない。試合時間の終了後(前半終了と試合終了)のコーナー・キックは、ボールがキックによって直接または守備側ゴール・キーパーの失敗によってゴールに入った場合のみ、得点と数えられる。

試合終了後、両チームの他の選手は、その行為を妨害したり惑わしたりすることは許されない。

- 8.2.039** A corner executed after normal match time and successfully defended by the goalkeeper in line with the rules may not lead to a new corner.

If the corner is not defended according to the rules a penalty kick shall be awarded and executed.

コーナー・キックが通常の試合時間の終了後に行われ、ゴール・キーパーによって規則に従って防御された場合、更なるコーナー・キックは適用されない。

ペナルティ・キックが規則に従って防御されなかった場合は、ペナルティ・キックが相手側に与えられ、実施されなければならない。

§ 10 Goal Defence ゴール・ディフェンス

- 8.2.040** All offences against the rules of the goalkeeper within the penalty area should be penalised by a penalty kick.

ペナルティ・エリア内にいるゴール・キーパーによるすべての規則違反は、ペナルティ・キックにより制裁されなければならない。

- 8.2.041** The goal defence can be executed by either player of the team. The goalkeeper is entitled to use one or both hands to defend his goal as long as both wheels are in the penalty area, both feet are on the bicycle pedals and he is eligible.

ゴール・ディフェンスは、チーム内の両競技者どちらでも行なうことができる。ゴール・キーパーに競技権があり、両輪がペナルティ・エリア内にあり、両足が自転車のペダル上にある状態で、ゴール・キーパーは片手もしくは両手でゴールを守備する資格が与えられる。

- 8.2.042** A ball caught by the goalkeeper within the penalty area may not be thrown out further than the dotted defence line and the ball must touch the floor within 3 seconds. The ball may not be thrown towards the co-player (the head, the body or the bicycle) as long as the he is outside the defence line.

Should a beaten off ball bounce off in front of the defence line and then roll over this line, no offence has been committed.

ペナルティ・エリア内に位置するゴール・キーパーによってキャッチされたボールは、点線で示されたディフェンスラインを越えて外に投げることは許されず、キャッチしたボールを3秒以内に床に触れさせなければならない。ボールを、ディフェンスライン外のチームのもう1人の競技者の頭や身体、自転車に向けて投げることは許されない。

手で打ち返されたボールが、ディフェンスラインの手前に落ち、そして転がって線を越えた場合、規則違反とはならない。

- 8.2.043** The ball may be beaten away with the hands (even a double beat), even if it passes the

defence line as long as the ball has not been caught first with one or two hands.

ボールを初めに片手もしくは両手でキャッチしない限り、手で打ち返したボールがディフェンスラインを越えることは許される(2回打ち返した場合も)。

- 8.2.044** A ball that was beaten off with hands and continues to roll, either inside or outside the defence line, may only lead to a goal if it was defended correctly and touched by another player.

Thus a direct goal from the hand cannot occur, except for an own goal resulting from incorrect defence from the goalkeeper.

手で打ち返したボールが、ディフェンスライン内から転がったか、ディフェンスラインの外から転がったかは問題ではなく、正しい守備を行ない他の競技者が触れた後ゴールに入った場合、得点となる。

したがって、ゴール・キーパーのミスによるオウンゴールの場合を除いて、直接手によるゴールは得点にはならない。

- 8.2.045** If the goalkeeper catches the ball he may bounce it once on the floor and catch it again. Then the ball must be thrown or kicked.

ゴール・キーパーはボールを手で捕らえた場合、そのボールを1回だけ床にバウンドさせ、もう一度捕球することが許される。その後、ボールを投げるか、キックしなければならない。

§ 11 Penalty Area ペナルティ・エリア

- 8.2.046** During the game only one player of the team may be in the penalty area and act as goalkeeper. A player is considered as being in the penalty area as soon as a part of his bicycle or body touches the floor in the penalty area.

試合中は、チームの中の一人の競技者だけがゴール・キーパーとしてペナルティ・エリアに留まることが許される。自転車や身体の一部がペナルティ・エリア内の床に触れた場合、その競技者はペナルティ・エリア内に位置するとみなされる。

- 8.2.047** At any time only one player from the attacking team may be in the opponents' penalty area providing the ball is in the penalty area. A player is considered as being in the opponents' penalty area as soon as a part of his bicycle or body touches the floor in the penalty area.

If a player gains possession of the ball, on the floor, from inside the penalty area although he stays outside the penalty area he shall be considered as being inside the penalty area.

The elongated line from the penalty area behind the goal line is not considered as part of the penalty area.

ボールが相手側のペナルティ・エリア内にある場合、攻撃側チームの競技者の1名だけが、相手側のペナルティ・エリアに乗り入れることができる。競技者は、身体か自転車の一部が相手側のペナルティ・エリア内の床に触れた場合に、相手のペナルティ・エリア内に位置するとみなされる。

競技者がペナルティ・エリア内の床にあるボールを取った場合、その競技者がペナルティ・エリア外にいたとしても、その競技者はペナルティ・エリア内に位置するとみなさえる。

ペナルティ・エリアからゴールラインの後ろに延長されたラインは、ペナルティ・エリアとはみなさない。

- 8.2.048** If a ball is kicked away from the penalty area so that the attacking player is left inside the penalty area without a ball, this shall not constitute an offence as long as the ball rolls away from the goal and the goalkeeper is not hindered by the attacker in any way.

Should the attacking team gain the ball, no advantage shall be given but considered as "offside". The attacking player in the opponents' penalty area shall regain his eligibility if he leaves the penalty area.

ボールがペナルティ・エリアから蹴り出され、これによって攻撃側の競技者がボール無しでペナルティ・エリアに残っても、ボールがゴールから遠くでありゴール・キーパーが攻撃側の競技者からいかなる方法でも妨害されなかった場合は規則違反にならない。
 攻撃側の競技者がボールを得た場合、アドバンテージが生じず、“オフサイド”とみなされる。相手陣ペナルティ・エリア内にいる攻撃側の競技者は、ペナルティ・エリアを離れた場合にのみ競技権を取り戻す。

8.2.049 If the commissaire decides that there has been a breach of the rules, this offence will be penalised with a free kick from the centre of the penalty area at the beginning of the middle line (off side point).

コミセールが規則違反と決定した場合、この違反は、ミドル・ラインの開始点でペナルティ・エリアのセンター(オフサイドポイント)からのフリーキックで制裁される。

8.2.050 If both attacking players are in the opponents' penalty area, even if the ball is inside, it is considered as an offence to the rules and be penalised with a free kick on the off side point. The ball has to be kicked after the whistle from the commissaire by one of the defending players. He may touch the ball only once.

ボールがペナルティ・エリア内にあったとしても、攻撃側の両競技者が相手陣ペナルティ・エリア内にいる場合は規則違反とみなされ、オフサイドポイントのフリーキックで制裁される。コミセールのホイッスルの後に守備側チーム1人の競技者によってボールはキックされる。ボールをキックした競技者は一回だけボールを触れることが許される。

8.2.051 The goal area is considered as being part of the penalty area.

ゴールエリアはペナルティ・エリアの一部とみなされる。

§ 12 Free Kick フリーキック

8.2.052 A free kick is granted for offences committed outside the penalty area. The ball is placed at the point where the offence happened but at least one meter from the boarding.

The team that committed the offence must keep a distance of at least 4 meters from the ball until the ball has been served by the opponent after the whistle from the commissaire. Should this distance not be kept, before the ball is kicked, a new offence against the rules shall be given.

If the free kick is less than 4 meters from the goal, the defending goalkeeper has to stay parallel to the goal line inside the goalposts and no more than 15 cm in front of his goal line. He may leave this position after the ball is hit by his opponent.

フリーキックは、ペナルティ・エリアの外で起こった規則違反に対する制裁である。ボールは、規則違反が起こった地点に置かれるが、フェンスからは少なくとも1m離す。

規則違反を犯したチームは、コミセールのホイッスルで相手チームがボールをキックするまで、最低4mの距離を保たなければならない。ボールがキックされる前に、この距離が保たれていない場合、新しい規則違反が与えられる。

フリーキックがゴールから4mより近い場合、守備側のゴール・キーパーはゴールポスト内側で自陣ゴールラインから15cm以内でゴールラインに並行に立たなければならない。そのゴール・キーパーは相手によってボールがキックされた後にこの位置から離れられる。

A free kick may only be served once; prior to a second serve, the ball must be touched by another player or his bicycle. A player shall not be eligible for a second serve if the ball touches the goal frame or the field boarding.

フリーキックは、1度のみ蹴る事ができ、2度目を蹴る前にボールは他の競技者、あるいはその自転車に触れていなければならない。競技者は、ゴールポストや競技場のフェンスに触れたボールに対して2度目のキックをする資格は与えられない。

8.2.053 A free kick must be served even if the normal time (half and full time) is over. There will

be a “last kick”.

If the “last kick” results in a goal, it will only be considered as scored if the ball passes into the goal from a direct kick or through a defensive error.

If a free kick served after the completion of the game time has been correctly defended and passes over the goal out line, it will not result in a further corner. The other players may not interfere, even trivially.

Offences against the defence rules must be penalised with a penalty kick.

フリーキックは、通常の試合時間が終了(前半終了, 試合終了)しても、実施されなければならない。それが“ラストキック”となる。

“ラストキック”のボールがゴールに直接入るか、守備側のミスでゴールが決まった場合にのみ得点となる。

フリーキックが時間終了後に行なわれ、正しく守られ、ゴールラインを割った場合は、更なるコーナーキックは与えられない。両チームの他の競技者は、妨害したり、惑わしたりするような行為は認められない。

守備の規則違反は、ペナルティキックで制裁される。

§ 13 Penalty Kick ペナルティキック

8.2.054 A penalty is the punishment for offences committed.

ペナルティキックは、規則違反行為に対する制裁である：

Offences within a player’s own penalty area

自陣ペナルティエリア内での規則違反：

8.2.054a A player is considered to be within his own penalty area as soon as part of his bicycle or his body touches the floor of the penalty area even if the offence is done outside the penalty area.

競技者は、ペナルティエリアの床に自転車や身体の一部が触れている場合、規則違反がペナルティエリア外でなされても、自陣のペナルティエリア内に位置するとみなされる。

Offences outside a player’s own penalty area

自陣ペナルティエリア外での規則違反：

- 8.2.054b**
- If a player stops his opponent by a “serious” fault e.g. tackles or pulls the opponent from the bicycle.
 - If a player who is not allowed to participate in the game (with or without bicycle) stops an opponent by walking, running, jumping for more than 2 metres and prevent him from a goal kick.
 - Playing the ball purposely by hand outside the penalty area.
 - Purposely pushing or pulling the goal away by a defending player or his coach or team mates.
 - 自転車から相手競技者にタックルや引っ張るような重大な違反によって相手競技者を止めた場合
 - 競技資格のない競技者が(自転車を伴っているかいないかに関わらず)2m以上歩いたり、走ったり、ジャンプしたりして相手競技者を止め、ボールをキックすることを妨げた場合。
 - ペナルティエリア外で故意に手を使ってプレーした場合
 - 守備の競技者やそのコーチやチームメイトによって故意にゴールを押ししたり引いたりしてゴールを移動させた場合。

8.2.055 At a penalty kick all players with exception of the goalkeeper and the player kicking the ball should take up position behind the penalty spot. After the whistle the ball has to be directed directly towards the goal. The other two players may in no circumstances interfere.

The defending player (not the goalkeeper) must keep a distance from 4 meters towards the ball and has to be on the other side from where the attacking player is going towards the ball. Both non active players can come into the game as soon as the ball has been touched.

If the defending player breaks the rule a new penalty kick shall be given. If the second attacking player commits an offence he will be penalised by a free kick.

ペナルティ・キックの場合、ゴール・キーパーとボールをキックする競技者を除く全ての競技者は、ボールが置かれているペナルティ・キック・ポイントの後方に位置しなければならない。ホイッスルの合図後、ボールは直接ゴールの方向にキックされなければならない。他の2名の競技者は、どんなことがあっても妨害してはならない。

ゴール・キーパーではない守備側競技者はボールから4m離れなければならない、攻撃側競技者がボールに向かって行くのとは反対側にいなければならない。他の2名の競技者はボールがキックされた後に行動を起こせる。

守備側競技者が規則違反した場合は、ペナルティ・キックを繰り返すことで罰しなければならない。攻撃側チームのもう1人の競技者による規則違反は、相手チームに対してフリーキックを与える。

8.2.056 A penalty kick can only be served once and must be kicked directly towards the goal. Riding past the ball and “braking“ during the attack is not permitted.

Offences hereto are penalised by a free kick.

The rebound of the ball from the goal post does not entitle the penalty kicker to a second serve.

ペナルティ・キックは、1度しか蹴ることができず、直接ゴールに向かって蹴らなければならない。ボールを通過したり、攻撃中に止まる事(フェイント)は許されない。

これに関する規則違反は、フリーキックで制裁される。

ゴールポストからのリバウンドボールに、ペナルティ・キックをした競技者に2度目のキックの資格は与えられない。

8.2.057 The defence against a penalty kick must be such that the goalkeeper prior to the whistle signal is situated with front and rear wheel parallel to the goal line and maximum 15 cm in front of it and have both wheels within the goal posts.

The defender may leave this position from the moment on the ball has been served.

Offences against are penalised by a new penalty kick.

ペナルティ・キックに対する守備において、ホイッスルの合図の前には、ゴール・キーパーは前後輪をゴールライン平行で、ゴールライン前方15cm以内に位置し、両輪はゴールポストの内側になければならない。

ゴール・キーパーは、ボールが蹴られた後にこのポジションを離れることができる。

これに対する規則違反が行われた場合、ペナルティ・キックが繰り返される。

8.2.058 A penalty kick must be executed even if the half or full time has been reached. If the finishing signal sounds before the execution of the penalty kick, the commissaire will give a whistle signal to serve if the goalkeeper is in position. If the finishing signal sounds when the ball is in the air but has not past the goal line, the goal does not count and the penalty kick will not be repeated.

A penalty kick goal executed after the end of game time will only be counted if the ball goes into the goal without help of the other players not involved in the execution of the penalty kick. The players directly involved in a penalty kick are the serving player and the defending goalkeeper. The serving player may not kick a second time if the ball rebounds from the goal post or goalkeeper.

A penalty kick correctly executed after regular time which crosses the goal out line will not lead to a corner ball.

If a penalty kick has been defended incorrectly and no goal has been scored a new penalty kick shall be given.

Should the penalty kick not be executed correctly while served after the regular time, e.g. like stopping, braking during the attack etc, there will be no further punishment. The

penalty kick shall not be repeated and the game is over.

前半または試合が終了してもペナルティ・キックを行わなければならない。もし、ペナルティ・キックを行う前に終了の合図が鳴った場合、コミセールは、ゴール・キーパーが位置についたらキックをするためにホイッスルで合図する。ボールが空中にありゴールにまだ入っていない時に終了の合図が鳴った場合、ゴールは数えられず、ペナルティ・キックも繰り返されない。

試合時間終了の後に行われるペナルティ・キックは、ボールがペナルティ・キックに関わらない競技者の手助け無しにゴールが決まった場合にのみ得点となる。ペナルティ・キックに直接関わる競技者は、キックする競技者と守るゴール・キーパーである。キックをした競技者は、ゴールポストやゴール・キーパーによって止められたボールを、再度キックすることは許されない。

試合終了後にペナルティ・キックが正しく行われ、ゴールラインを越えた場合は、コーナー・キックにはならない。

ペナルティ・キックが正しくない守備で、ゴールに失敗した場合、ペナルティ・キックは繰り返し行われる。試合終了後のペナルティ・キックが、例えばキックの途中で止まるなどで、正しく行われなかったとしても、さらなる規則違反にはならない。ペナルティ・キックは行われず、試合は終了する。

§ 14 Whistling Signals ホイッスルの合図

8.2.059 At the start of the half, a corner, a penalty kick, a free kick and a neutral ball the ball will be put into play after a whistle signal.

A corner ball, penalty kick and free kick can only be served once, after which the ball has to be touched by another player or his bicycle. After serving all other players are allowed to continue playing.

試合の開始、コーナー・キック、ペナルティ・キック、フリーキック、ニュートラルボールにおいては、ホイッスルの合図の後にキックされる。

コーナー・キック、ペナルティ・キックやフリーキックは、1度のみキックすることができ、その後、ボールは他の競技者やその自転車により触られなければならない。キックの後、すべての他の競技者は、競技を続けることができる。

8.2.060 If any ball which can only be served after a whistle signal is served prior to that signal, it shall be repeated.

ボールはホイッスルの合図の後にキックすることができるが、合図の前にキックされた場合、それは再度行われなければならない。

8.2.061 If the ball goes out of play during the match, a whistling signal is given to interrupt the game. The ball will be put by the commissaire on the spot that the ball left the match field. If the ball went out on the extended goal line the ball shall be placed on that corner spot on the side where the ball went out. Under no circumstances shall a whistle signal be given to restart the game.

The release of the ball does not depend on the security of the goal; it is playable immediately.

ボールが試合時間中に競技場の外に出た場合、ホイッスルの合図で試合が中断される。ボールは、ボールが競技場から出た位置にコミセールによって置かれる。ボールがゴールラインから出た場合、ボールが出た側のコーナー・ポイントにボールが置かれる。試合はコミセールのホイッスルの合図なしで再開される。

ボールのキックは、ゴールの守備位置に着いたかに関わらず、すぐに競技できる。

8.2.062 In case of any offence, the commissaire must very clearly show against which team a free kick or penalty kick is given. The same procedure has to be followed for corner ball and out balls.

すべての規則違反において、コミセールはどちらのチームに対してフリーキックやペナルティ・キックが与えられるかを明確に示さなければならない。また、アウトボールとコーナー・キックの場合も同様である。

- 8.2.063** The signals for free kick, penalty ball, corner ball and neutral ball shall be given as soon as all players have taken their positions at the required distances from the ball.
フリーキックやペナルティキック, コーナーキック, ニュートラルボールの合図は, 競技者がボールから要求された距離の位置についたらすぐに発せられる。

§ 15 Complaints / Improper Behaviour / Unsporting behaviour
不平 / 不作法な行為 / 非スポーツ的行為

- 8.2.064** In the event of improper behaviour of a player or team the commissaire should warn the concerned party using a yellow card.

Improper behaviour shall include cases when:

- One player or more players criticises a decision taken by the commissaire.
- A player seeks to argue with his opponent, partner, the tournament jury and/or spectators
- Repeated unjustified protest by raising one hand
- Repeated violations of the rules.
- Quitting the game or leaving the match field without justified reason.

競技者やチームが不正行為をした場合は, コミセールはイエローカードによって対象者に警告を発する。

不正行為とは下記事例を含む:

- 一競技者あるいは複数競技者が, コミセールの判定を批判した時
- 対戦相手, パートナー, 公式競技コミセール員, 観客との議論を試みる時
- 繰り返し手を上げて不当な抗議を示す時
- 規則違反行為を繰り返し行なう時
- 正当な理由無く, 試合をやめたり, 競技場を去ったりする場合

- 8.2.065** Should the coach or supporters of a team repeatedly disrupt the progress of a match or repeatedly criticise the commissaire to gain an advantage for their team and disadvantage the opponent, the commissaire is entitled to interrupt the game, stop the clock and reprimand the concerned person(s).

The commissaire is also entitled to remove an interfering coach or person(s) from the contest hall for the duration of this game.

チームのコーチやサポーターは, 自分のチームに対して有利に相手に対して不利益になるよう, 試合の継続を繰り返し妨げ, またコミセールの批判を繰り返す場合, コミセールは試合を中断し, 試合時間を止め, 対象者を懲戒する権限がある。

また, コミセールは妨害しているコーチや個人にその試合の間は競技会場から退場しているよう要求する権限を持つ。

- 8.2.066** If warnings are being issued the match must be interrupted, the clock stopped (picture 6) and the concerned person(s) shown the yellow card.

The commissaire must inform the jury of the reason of this yellow card. The jury must announce the warning and the remaining match time. After this the commissaire can continue the game.

警告を発しなければならない場合, 試合を中断しなければならない。時間は止められ(写真6), 対象者に“イエローカード”を示される。

コミセールはイエローカードの理由を競技委員に報告しなければならない。競技委員は, 警告内容と残り時間をアナウンスしなければならない。その後, コミセールは試合を再開する。

- 8.2.067** If the behaviour of a player is cause for a second yellow card during the same game, the commissaire must act as per article 8.2.066.

The referee will then show him the red card and the concerned player has to leave the match field.

The result of the game will be 5:0 against the team in question, unless the score of the

opponent is already higher.

同一の試合中に競技者が二度目のイエローカードを受けるような行為をした場合、コミセールは8.2.066に基づいて行動しなければならない。

その後コミセールは、当該競技者にレッドカードを見せ、当該者は競技場から退場しなければならない。相手チームが既にそれ以上に有利なスコアでない限り、その試合は相手チームの5対0とされる。

8.2.068 In case of extreme unsportmanship the concerned player may be sent off without prior warning and should receive directly the red card.

極度のスポーツマンらしくない行為があった場合、当該競技者は事前の警告無しに直接レッドカードを与えられる。

Unsporting behaviour includes:

- A player stopping or holding back his opponent violently by e.g. running him down or pulling him off his bicycle.
- Violence against players, commissaires or public.
- Insulting the commissaire.
- Throwing or kicking the ball at the commissaire.
- Purposely riding the bicycle towards or pushing the commissaire.

In the above cases the game will be stopped and the game lost 0:5 unless the opponent's score at that point is better.

スポーツマンらしくない行為とは:

- 相手競技者を押し倒したり、自転車から引きずり落とすような乱暴な方法で、相手を止めたり捕まえたりした場合
- 競技者、コミセール、観客に対する暴力行為
- コミセールを侮辱した場合
- コミセールにボールを投げつけたり蹴りつけたりした場合
- コミセールに、わざと自転車で突っ込んだり押ししたりした場合

このような場合、試合は中断され、試合は、相手チームが既にそれ以上に有利なスコアでない限り、そのチームは0対5で負けになる。

8.2.069 A warning shall always be followed by a yellow card.

警告の後にはイエローカードが示されなければならない。

§ 16 Injuries and suspension of players and teams

競技者とチームの負傷と出場停止

8.2.070 In case of non-attendance or late arrival or the elimination of a team the following rules are applicable.

不参加や遅刻をした場合は、チームの失格のみならず以下のような手続きが取られる:

8.2.071 Any game where both players are not on the match field at the starting signal of the game shall be considered as lost with a score of 0:5.

試合開始の合図があった時に、チームの両競技者が競技場内にいない場合、このチームは、0対5で試合に負けたとみなされる。

8.2.072 The jury is permitted to change the order of play where a team arrives late due to force majeure.

そのチームが試合に遅れた原因が不可抗力である場合には、競技委員は、試合順序を変更することを許される。

8.2.073 A team which arrives late at the contest hall may play their remaining matches if not all games of his group have been played. The matches already missed shall however still

be considered as 0-5 defeats.

競技会場に遅れて到着したチームのグループの試合がすべて終わっていなかった場合、そのチームは残りの試合に参加できる。しかしながら、参加を逸した試合は0対5で負けとして数えられる。

- 8.2.074** If a team stops competition by not appearing in a tournament or series, all games shall be deemed lost by 0:5 goals.
トーナメントやリーグ戦に現れず大会を中断したチームは、すべての試合を0対5で負けたものとする。
- 8.2.075** Should a team or a player be suspended under article 8.2.067 the player or team may start the next game.
条項8.2.067によって出場停止となったチームや競技者は、その競技者やチームは続く試合で試合を続けることができる。
- 8.2.076** If a player is suspended according art. 8.2.068 he may not play in the next two games. He can be replaced by a substitute.
In the event of very serious infractions disciplinary procedures can be started against the person concerned in line with chapter 12 "Discipline and Procedures" of the UCI Regulations
条項8.2.068によって出場停止となった競技者は、その後の続く2試合に出場することが許されない。その競技者は、補欠競技者に代役を務めてもらうことができる。
事実が非常に重大な場合、対象者に対してUCI規則第12章“懲戒および手続き”に従った手続きが始められる。
- 8.2.077** If both players are suspended under article 8.2.068 all games for this team should be abandoned. The team shall be excluded from rankings and prizes.
チームの両競技者が条項8.2.068により出場停止になった場合、そのチームのすべての試合はキャンセルされる。そのチームは順位や賞から除外される。
- 8.2.078** If both players are suspended during a championship series or ranking series under article 8.2.068 they retain the points already scored. The remaining games shall be lost with a score of 0:5.
選手権戦や順位決定戦において、チームの両競技者が条項8.2.068により出場停止になった場合、既に得た勝ち点はカウントされる。残りの試合は、0対5で負けとなる。
- 8.2.079** If a team drops out of the tournament due to injuries, illness or lack of a substitute, the team's results up to that point shall be counted. The remaining games shall be lost 0:5.
怪我、病気、補欠競技者がいないためにチームが試合を中断した場合、その時点までの試合結果はカウントされる。残りの試合は、0対5で負けとなる。
- 8.2.080** If a player indicates an injury by raising his hand the commissaire may stop the game after the attack has been finished. The other players shall not be allowed to leave the field of play.
もし、競技者が手を上げて怪我をしたことを示した場合、コミセールは攻撃が終了した後に試合を中断することができる。その他の競技者は競技場から離れることは許されない。
- 8.2.081** If a player is seriously injured and the commissaire has come to the conclusion that he will not be able to continue playing within the next 5 minutes, his team may replace him by a substitute within the next 5 minutes.
If the commissaire recognises that the treatment of the injury will take more time he can increase the treatment time to a maximum of 10 minutes.
An injured player replaced by a substitute may continue the tournament after a message has been given to the commissaire or chief commissaire. If the same player is injured for a second time he may not continue to participate in the tournament.
One basic player must always remain in the team.

競技者が重傷を負い、コミセールが今後5分間以内に競技を続行することができないと判断した場合、そのチームは、その後5分以内に補欠競技者を起用することができる。
 もし、コミセールがその怪我の治療のためにさらに時間がかかると認めた場合、コミセールは治療のための時間を10分まで伸ばすことができる。
 補欠と交代した負傷競技者は、コミセールまたはチーフ・コミセールに知らせた後に、試合を続行できる。
 もし、同じ競技者が2度目の怪我をした場合、その競技者はもはや試合に参加することができない。
 1人の基礎となる競技者がいつもチームに残らなければならない。

Chapter III RESULTS / CLASSIFICATION BY POINTS / OBJECTIONS

第III章 成績 / ポイントによる格付け / 異議申立

§ 1 Result 成績

- 8.3.001** Every valid kick into the goal shall be counted as being scored.
 すべての有効なゴールは、得点として数えられる。
- 8.3.002** After each valid goal and after each half the score should be clearly announced.
 各々の有効得点後と前半終了と試合終了時に、得点が明瞭に通告されなければならない。
- 8.3.003** The goals scored must be recorded as they happen by the secretary of the tournament jury.
 The scoreboard should display the actual score to players and spectators.
 ゴールはその得点時に、競技委員のセクレタリによって記録されなければならない。
 競技者と観客のために、スコアボードにその時点での得点が標示されなければならない。
- 8.3.004** The winner of a game is the team who score the most goals. In the event of equal scores the match shall be drawn.
 試合の勝者は、もっとも多く得点を上げたチームである。両チームが同点の場合、試合は引き分けで終わる。

§ 2 Classification by Points 勝ち点による順位付け

- 8.3.005** For each game won the winners are awarded 3 points. For a drawn game both teams are awarded 1 point. The losing team is awarded no points.
 各試合において、勝者チームに勝ち点3を与える。引き分けで終わった試合は、両チームに勝ち点1を与える。敗者チームには勝ち点は与えられない。
- 8.3.006** The result for a tournament or championship is calculated by summing all the points scored by each team.
 トーナメントや選手権の結果は、各チームの勝ち点の合計によって計算される。
- 8.3.007** If qualifying matches etc are played, the points awarded for them are only calculated for that particular round. It is however permissible to add points from the preliminary or semi-finals together if participants are notified in advance.
 予選などが行われる場合、そこで与えられる勝ち点は当該ラウンドにおいてのみ計算される。しかしながら、事前に参加者に知らされている場合、予選や準決勝からの勝ち点を合計できる。
- 8.3.008** The winner shall be the team with highest points total.
 勝者は、勝ち点合計が最も多いチームである。

§ 3 Ties / Final Matches
同点 / 決定戦

Days of matches, rounds of a competition over several days
数日にわたる大会や競技会

8.3.009 In the event of a tie on points, goal difference shall determine the ranking. Goal difference is calculated by subtracting goals scored against the team from the goals scored by the team. The goal difference may be positive, negative or zero.
 勝ち点が同点の場合、得失点差で順位が決定される。得失点差は、得点から失点を引くことによって計算される。このゴール差(得失点差)は、プラス、マイナス、ゼロになる可能性がある。

If two teams are still tied on goal difference, the team with the highest number of goals scored shall be given the higher ranking.

Should the result remain tied, a play-off under article 8.1.046 should be arranged if the result determines the next round or promotion or relegation between divisions.

得失点差の同じチームが出た場合、総得点数の高いチームが上位となる。

それでもなお結果が同じ場合、次のラウンドへ進出、または、昇格や降格を決定するために、条項 8.1.046に従って決定戦が行なわれなければならない。

Final round in championships, national and international competitions
選手権大会や国内、国際大会の最終ラウンド

8.3.010 In the event that two teams are tied on points for first place a playoff will be played under article 8.1.046. Is the result of this game is also tied, the result shall be determined by penalty kicks as per paragraph 4.

第1位を争う2チームの勝ち点が同じだった場合、まず条項8.1.046に従って決定戦が行なわれる。その試合の結果が同点の場合、§4に従い、ペナルティ・キック戦により決定する。

Should more than two teams be tied for first place, the results of games between these teams shall be considered. The two highest in this ranking shall play a play-off match under article 8.1.046. Should this match be drawn the result shall be determined by penalty kicks under paragraph 4.

第1位を争う2チーム以上が同じ勝ち点の場合、これらのチーム間での試合成績が考慮される。この成績評価で上位の2チームが、条項8.1.046に従って決定戦を行なう。この試合の結果が同点の場合、§4に従いペナルティ・キック戦が実施される。

If more than two teams are equal on points after the above calculation the two teams with the best goal difference shall be placed first and second. In the event of a tie on goal difference the team with the highest number of goals scored shall be the winner.

The top two teams shall play off as per article 8.1.046 to determine the winner. Should this match be drawn the result shall be determined by penalty kicks under paragraph 4.

If more than two teams are still tied after considering goal difference, the result in the total final round shall determine the leading team. The two teams with the highest goal difference, if it should be the same between more than two teams, and the highest total number of goals scored shall play off as per article 8.1.046. Should this match be drawn, once again the result shall be determined by penalty kicks under paragraph 4.

If and only if more than two teams in this final round are tied on points and the top two teams cannot be determined as described above, then all these teams shall play off against each other as per article 8.1.046, etc.

上記の成績評価後、3チーム以上の勝ち点が同じ場合、得失点差の大きい2チームが1位と2位になる。得失点差においても同じ場合、総得点の多いチームが勝者となる。

上位の2チームが勝者を決めるために条項8.1.046に従って決定戦を行なう。この試合の結果が同点の場合、§4に従いペナルティ・キック戦が実施される。

さらに、得失点差が3チーム以上において同点だった場合、決勝ラウンドの全成績により首位者を決める。得失点差において最高の2チーム間で、もし3チーム以上の間で得失点差が等しい場合には総得点の大きい2チーム間で条項8.1.046に従って決定戦を行なう。この試合の結果が同点の場合、§4に従いペナルティ・キック戦が実施される。

The order in which these matches are played shall be determined by lot as shall the right to serve.

The team with the most points from the playoff matches shall be the winner.

これらの試合の対戦順序はキックオフ権と同様に抽選により決められる。

この決定戦で最も高い勝ち点を上げたチームが勝者となる。

If two or more teams are equal in points after the play-offs, then penalty kicks shall determine the winner as per paragraph 4.

決定戦の後、再び2チーム以上の勝ち点と同じだった場合、§4に従ってペナルティ・キック戦が実施される。

In each penalty kick competition the winners shall be awarded three points, each team in a tie one point and the loser no points. The team with the highest points total shall be the winner.

各ペナルティ・キック戦で勝ったチームは勝ち点3、引き分けは勝ち点1、負けは勝ち点0が与えられる。最も高い合計勝ち点を上げたチームが勝者となる。

In the event that the teams are still tied on points the winner shall be the team with the best goal difference and should that not be decisive the team with most goals scored. In the event of a tie further penalty kicks shall be taken until the winner is known.

まだ勝ち点と同じだった場合、勝者は得失点差が一番高いチームで、それが同じ場合、総得点が一番多いチームである。すべてがまだ同じ場合は、勝者が決まるまでペナルティ・キック戦が続けられる。

The teams taking part in the play-offs shall be ranked after the play-offs are completed. The other teams shall be ranked according to points scored, goal difference and total goals scored. Should that method result in a tie, the matches between the tied teams shall be considered. Should that fail to break the tie, a play-off will be played should the result be critical in determining which team progresses to the next round or is promoted or relegated in a division.

決定戦に参加するチームは、これらの決定戦終了後に順位を決定される。それ以外のチームは、勝ち点、得失点差、総得点によって順位が決められる。この方法で結果が同じ場合、直接対決の試合を考慮する。それが引き分けの場合、次のラウンドへの進出や昇格や降格で重要な場合、決定戦が行われる。

World and continental championships / world and continental cups

世界選手権大会-大陸選手権大会/ ワールドカップ-コンチネンタルカップ

8.3.011

During these competitions the procedure in article 8.3.010 shall be followed for all medal places.

これらの大会中においては、すべてのメダル順位を決めるために条項8.3.010に従った手順が実施されなければならない。

Teams not in a medal-winning position shall be classified by points, goal difference and goals scored. If two teams are still tied then the direct result between them shall be counted. If that game was a draw then a play-off must be played.

メダルを争わないチームは、勝ち点、得失点差、総得点に従って順位付けされる。この結果が同じ場合、直接対決の試合結果によって決められる。それが引き分けで終わっていた場合、決定戦が実施されなければならない。

**§ 4 Penalty-Kick
ペナルティ・キック**

- 8.3.012** In the event that two or more teams have equal points after deciding matches, penalty kicks shall be taken. In the first penalty kick round each player of the team has to attempt two penalty kicks on the opponent's goal.
決定戦の結果、2つより多くのチームの勝ち点と同じだった場合、ペナルティ・キックが実施される。初めのペナルティ・キック・ラウンドは各チームの各競技者によって2回ずつ相手ゴールに対してキックされなければならない。
- 8.3.013** The commissaire shall determine which team goes first by lot. , Each team shall then announce which player is to kick first, and then they will alternate. The players must serve their kicks in the same order towards the goal as their opponent.
The goalkeeper may be changed within the team.
コミセールは、抽選によって先攻のチームを決める。各チームは初めにキックする競技者を宣言し、そして交互にキックをする。各チームは、相手のゴールに向かって同じ順番でキックをしなければならない。ゴールキーパーは、チーム内で変更出来る。
- 8.3.014** The winning team shall be awarded three points, or one point in the event of a tie. If no the first round of penalty kicks does not produce a result, the teams it shall continue to alternate kicks until a result has been reached.
勝利チームは勝ち点3を、引き分けの場合勝ち点1になる。初めのペナルティ・キック・ラウンドで勝者が決まらない場合、勝者が決まるまで各チーム1回ずつのペナルティ・キックにより続けられる。

**§ 5 Objections
異議申立て**

- 8.3.015** Objections against facts and decisions by the commissaire may not be submitted.
No objections may be made to the allocation of commissaires to games.
事実やコミセールの決定に対して異議申立てをすることはできない。
同様にコミセールの割り当てに対する異議申立てもできない。
- 8.3.016** Objections against the groupings for a series or group, the arrangements for or order of matches must be submitted as soon as they are received.
組み合わせやグループ分け、試合日程、試合順に対する異議申立ては、それを受け取った直後に提出されなければならない。
- 8.3.017** Objections concerning the field of play, ball, goals etc. must be submitted prior to the matches.
競技場、ボール、ゴールなどに関する異議申立ては、試合の始まる前に提出されなければならない。

Picture 1 / 図1
Goal / ゴール



Picture 2 / 図2
Advantage / アドバンテージ



Picture 3 / 図3
Distance / 距離



Picture 4 / 図4
Start of the game / 試合開始

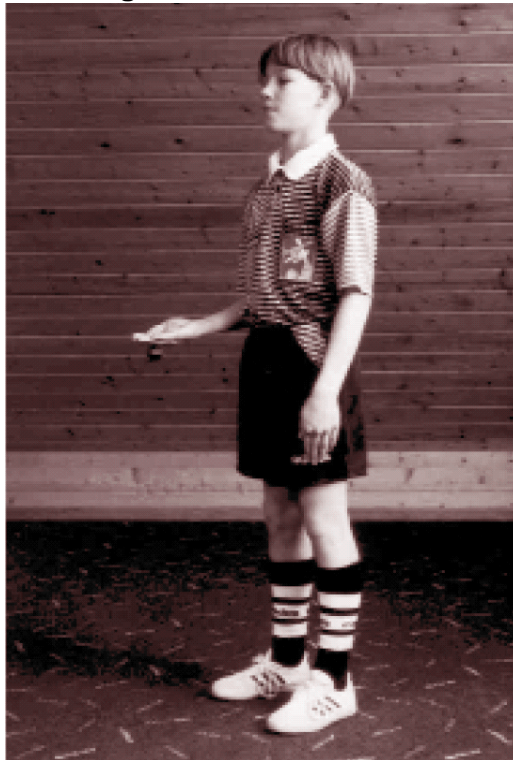

Picture 5 / 図5

Disallowed goal / 無効得点



Picture 6 / 図6

Time out / タイムアウト



Chapter IV CLASSIFICATION OF RACES / UCI RANKINGS
第IV章 競技のクラス分け / UCIランキング

§1 Classification of races
競技のクラス分け

8.4.001 Category A events
カテゴリA競技大会

- **minimum of 4 participating nations;**
- minimum of 8 participating teams;
- one president, UCI international commissaire;
- two UCI or national commissaires from two different countries;
- results list signed by the president of commissaires panel to be sent to the UCI within 48 hours, at the organisers expense (stamped envelope handed to the president, or sent by fax or e-mail).
- 最少4の参加国;
- 最少8の参加チーム;
- 1名のチーフ・コミセール, UCI 国際コミセール;
- 2つの異なる国からの2名のUCIまたは国内コミセール;
- チーフ・コミセールにより署名されたりザルト・リストが, 主催者の経費により(郵券を貼られた封筒がチーフ・コミセールに手渡される, あるいはファクシミリ, Eメールによる), 48時間以内にUCIに送付されること.

Note: Any organiser who, when registering his event, asks to be put in Category A and is unable to fulfil all the requirements, will not be able to register any Category A events for the following two years. However, in order not to penalise the competitors, category A points will be awarded.

注意: 主催者は, その競技大会登録にあたり, カテゴリA登録を依頼し, 全必要条件を満たすことのできない場合, 以後2年間はカテゴリA大会として登録できない。しかし, 競技者には制裁は課されず, カテゴリAのポイントは与えられる。

(article introduced on 1.01.05).

8.4.002 Category B events
カテゴリB競技大会

- minimum of 2 participating nations;
- minimum of 5 participating teams;
- one president, UCI international or national commissaire;
- one UCI or national commissaire;
- results list signed by president of commissaires panel to be sent to the UCI within 4 days, at the organisers expense (stamped envelope handed to the president, or sent by fax or e-mail).
- 最少2の参加国;
- 最少5の参加チーム;
- 1名のチーフ・コミセール, UCI 国際または国内コミセール;
- 1名のUCIまたは国内コミセール;
- チーフ・コミセールにより署名されたりザルト・リストが, 主催者の経費により(郵券を貼られた封筒がチーフ・コミセールに手渡される, あるいはファクシミリ, Eメールによる), 4日以内にUCIに送付されること.

Note: If the organiser is unable to secure the participation of two nations no UCI ranking points will be awarded.

注意: 主催者が2カ国の参加を確保できない場合, UCIランキング・ポイントは与えられない。

(article introduced on 1.01.05).

§2 UCI Rankings **UCI ランキング**

8.4.003 A classification for cycle-ball teams playing in the highest national leagues shall be set up.

最高の国内リーグで競技するサイクル・サッカー・チームのランキングを設定する。

The UCI shall be the sole owner of these classifications.

UCIはこれらランキングの唯一の所有者である。

(article introduced on 1.01.05).

8.4.004 The classifications shall be published on 30 June, 30 September, 30 November and 31 December.

このランキングは6月30日, 9月30日, 11月30日および12月31日に公表される。

(article introduced on 1.01.05).

8.4.005 National federations and organisers are required to send full results to the UCI immediately by fax.

国内連盟と主催者は, 全リザルトを速やかにUCIにファクシミリで送付することを要求される。

Any national federation must immediately notify the UCI of any fact or decision resulting in an alteration to the points scored.

得点されたポイントに変更を与える事実や決定について, 国内連盟は速やかにUCIに通知しなければならない。

In the event of a failure to do so, the UCI Management Committee may downgrade the event in question or exclude it from the calendar, without prejudice to other penalties applicable under the regulations.

不履行があった場合, UCI理事会は, 競技規則下における他のペナルティ適用とは別に, 当該競技大会を降格, あるいは競技日程から除外できる。

(article introduced on 1.01.05).

8.4.006 Points scale
ポイント基準

Place 順位	World Championships 世界選手権大会	UCI A Events; World Cup UCI A 大会; ワールドカップ	Continental championships and cups 大陸選手権大会 およびカップ	UCI B Events; national championships UCI B 大会; 国内選手権大会
1	60	50	40	30
2	55	45	35	25
3	50	40	30	20
4	45	35	25	18
5	40	30	20	16
6	35	25	18	14
7	32	20	16	12
8	29	18	14	10
9	26	16	12	8
10	23	14	10	6
11	20	12	8	
12	18	10	6	
13	16	8	4	
14	14	6	2	
15	12	4	1	
16	10			
17	9			
18	8			
19	7			
20	6			
21	5			
22	4			
23	3			
24	2			
25	1			

(article introduced on 1.01.05).