

PART 1

GENERAL ORGANISATION OF CYCLING AS A SPORT

スポーツとしての自転車競技組織 *(version on 11.03.09)*

TABLE OF CONTENTS

目次

		Page
Chapter I LICENCE-HOLDERS	ライセンス所持者	1
§ 1 Licences	ライセンス	1
§ 2 Categories of riders	競技者のカテゴリ	12
§ 3 Teams	チーム	15
§ 4 Commissaires	コミセール	16
§ 5 Team Managers	チーム監督	23
Chapter II RACES	レース	26
Section 1: administrative provisions	運営規定	26
§ 1 Calendar	カレンダー	26
§ 2 Names of races	大会の名称	30
§ 3 Forbidden races	禁じられた競技大会	30
§ 4 Access to a race	レースへの接近	30
§ 5 Sanction	批准	31
§ 6 Classifications and cups	各種ランキングとカップ	31
§ 7 National Championships	国内選手権大会	31
§ 8 Betting	賭け	32
Section 2: organisation of races	レースの主催	33
§ 1 Organiser	主催者	33
§ 2 Authorisation to organise the event	大会組織の公認	34
§ 3 Specific regulations	特別規則	35
§ 4 Programme - technical guide	プログラム・テクニカルガイド	35
§ 5 Invitation - Enrolment	招待・登録	37
§ 6 Race headquarters / Secretarial office	競技本部/事務局	39
§ 7 Course and safety	コースと安全	40
§ 8 Medical service	医療体制	41
§ 9 Prizes	賞金	42
§ 10 Travel and accommodation expenses	旅費および宿泊料	43

Section 3: race procedures	レースの手続き	44
§ 1 Supervision of the organisation and competition	運営と競技の管理	44
§ 2 Conduct of participants in cycling races	自転車競技参加者の品行	44
§ 3 Team Manager	チームの監督	45
§ 4 Team managers' meeting	チーム監督の会議	45
§ 5 Entry check	参加チェック	46
§ 6 Start of the race	競技のスタート	47
§ 7 Finish	フィニッシュ	48
§ 8 Awards ceremony	表彰式	51
Section 4: Supervision of races	競技の監理	51
§ 1 General provision	総論	51
§ 2 Commissaires' Panel	コミセール・パネル	51
§ 3 Powers of the Commissaires' Panel	コミセール・パネルの権能	64
Section 5: UCI cups, series and classification	UCIカップ, シリーズおよびランキング	66
Chapter III EQUIPMENT	装備	67
Section 1: general provisions	総合規定	67
§ 1 Principles	原則	67
§ 2 Technical innovations	技術革新	67
Section 2: bicycles	自転車	68
§ 1 Principles	原則	68
§ 2 Technical specifications	技術的詳細	68
Section 3: riders's clothing	競技者の衣服	80
§ 1 General provisions	総合規定	80
§ 2 Teams registered with UCI	UCI登録チーム	82
§ 3 Regional and club teams	地域およびクラブ・チーム	83
§ 4 Leader's jersey	リーダー・ジャージ	84
§ 5 National team clothing	ナショナル・チームの衣服	86
§ 6 World Champion's jersey	世界選手権者のジャージ	89
§ 7 National Champion's jersey	国内選手権者のジャージ	90
§ 8 Continental Champion's jersey	大陸選手権者のジャージ	91
§ 9 Order of priority	着用の優先順位	92
§ 10 Penalties	ペナルティ	92
Section 4: identification of riders	競技者の確認方法	95

PART 1 GENERAL ORGANISATION OF CYCLING AS A SPORT
第 1 部 スポーツとしての自転車競技組織

Chapter I LICENCE-HOLDERS
第I章 ライセンス所持者

§1 Licences
§1ライセンス

Definition
定義

- 1.1.001** The licence is an identity document confirming that its holder undertakes to respect the constitution and regulations and which authorise him to participate in cycling events.
ライセンスは、その所持者が定款および諸規則を尊重することの保証の確約と、その所持者の自転車競技への参加を承認することの証明書である。

Principles
原則

- 1.1.002** No-one who does not hold the requisite licence may participate in a cycling event organised or supervised by the UCI, the UCI continental confederations, the UCI member federations or their affiliates.
必須とされるライセンスを所持する者のみがUCI、UCIの大陸連合、UCI加盟の国内連盟およびこれらの加盟団体によって主催または管理される大会への参加が認められる。

Participation by a person who does not hold the required licence shall be null and void, without prejudice to other penalties.
必要なライセンスを所持しない者の参加は、他のペナルティは別として、これを無効とする。

(text modified on 1.01.05).

- 1.1.003** The licence must be presented whenever requested by a duly authorised person.
権限を持つ者にライセンスの提示を求められた場合はそれに従わなければならない。

- 1.1.004** Anyone requesting a licence thereby undertakes to respect the Constitution and Regulations of UCI, the UCI Continental Confederations and the UCI member Federations, as well as to participate in cycling events in a sporting and fair manner. He shall undertake, in particular, to respect the obligations referred to in article 1.1.023.
ライセンスを請求する者は、UCI、UCIの大陸連合、UCI加盟国内連盟の定款や規則を順守し、スポーツ精神とフェアな態度で自転車競技に参加することを約束しなければならない。特に第1.1.023条にある義務を尊重することを約束しなければならない。

As from the time of application for a licence and provided that the licence is issued, the applicant is responsible for any breach of the regulations that he commits and is subject to the jurisdiction of the disciplinary bodies.
ライセンスが発行された場合には、そのライセンス発行申請者は申請の時点より、彼の犯した規則違反に責任を持ち、懲罰当事者の権限下に委ねなければならない。

Licence holders remain subject to the jurisdiction of the relevant disciplinary bodies for acts committed while applying for or while holding a licence, even if proceedings are started or continue after they cease to hold a licence.

いかなるライセンス取得者も、そのライセンスの申請時あるいは所持時に犯された事実について、当該懲罰当事者の支配下にある。彼/彼女がその時点でもはやライセンス保有者でなくても、手続きは開始あるいは継続される。

(text modified on 1.01.04, 15.10.04/本文は2004年1月1日, 2004年10月15日に修正された)

1.1.005 The licence shall be issued and used under the exclusive responsibility of its holder or his legal representative.

ライセンスは、ライセンス所持者またはその法的代理人の責任のもとに発行され、使用されるものである。

The granting of the licence shall not imply that the issuing authority recognises or assumes any responsibility as to the aptitude of its holder, or for his compliance with the conditions of any law, statute or regulation.

ライセンスの交付は、ライセンス所持者の適性に対してライセンス発行者がいかなる責任を持つという意味ではないし、また、いかなる法律や規則の条件に適合しているという意味ではない。

1.1.006 Federations shall issue licences according to such criteria as they may determine.

They shall be responsible for monitoring compliance with these criteria.

各連盟は、その決定した基準に従いライセンスを発行しなければならない。またこれら基準順守の監督について責任を持たなければならない。

Before the licence is issued, the licence holder and the national federation must ensure inter alia that the licence holder is adequately insured against accidents and civil responsibility in every country where he practices competitive cycle sport or training throughout the year for which the licence is issued.

ライセンス発行前に、ライセンス所持者および国内連盟は、ライセンス所持者が、ライセンスが発行された年を通じて自転車競技を行い、トレーニングを行うすべての国における事故や第三者賠償に対する適切なる保険により十分に保護されていることを特に保証しなければならない。

(text modified on 15.10.04/条文は2004年10月15日に修正された)

1.1.007 Federations shall make the issue of the licence subject to the payment of a licence fee, the amount of which they shall determine.

各連盟はライセンスの発行料金を決定し、徴収するものとする。

1.1.008 The licence shall be valid for one year, from 1 January to 31 December. It shall be valid in all countries where there is a UCI member National Federation

ライセンスの有効期間は1月1日から12月31日までの1年間とする。ライセンスは、UCI加盟国内連盟が存在するすべての国で有効である。

1.1.009 A licence-holder may hold the licence of only one National Federation.

ライセンスの所持者は一国の連盟のライセンスのみ所持することができる。

Categories of Licence holders

ライセンス所持者のカテゴリ

1.1.010 A licence shall be required for:

ライセンスは次の場合に必要である。

- 1.1 A rider (man or woman, all disciplines, all categories)
競技者(男女ともすべての競技,すべてのカテゴリ)

- 1.2 A participant in cycling for all
サイクリング・フォア・オールへの参加者
- 1.3 A pacer
ペーサー
A motor-cycle-mounted pacer (motorcycle, moped, derny).
原動機付二輪車に乗るペーサー(オートバイ, モペッド, デルニー)
- 1.4 Staff
スタッフ
1. Manager
 2. Team Manager
 3. Coach
 4. Doctor
 5. Paramedical assistant
 6. Mechanic
 7. Driver
 8. Other function to be specified on the licence
1. 監督
 2. チーム監督
 3. コーチ
 4. 医師
 5. 医療補助者
 6. メカニシャン
 7. 運転手
 8. ライセンスに明記されるその他の職務
- 1.5 Officials
オフィシャル(役員)
1. federation administrator (status to be specified on the licence)
 2. commissaire (status to be specified on the licence)
 3. para-cycling classifier (status to be specified on the licence)
 4. other role (e.g. timing/photo-finish operator, announcer, race radio operator, etc.) to be specified on the licence
1. 連盟の管理者(身分をライセンスに明記すること)
 2. コミセール(身分をライセンスに明記すること)
 3. パラサイクリングのクラス分け担当官
 4. その他の職務(例:計時/写真判定オペレータ,アナウンサー,レース・ラジオ・オペレータ等)をライセンスに明記すること
- 1.6 Organiser
主催者
1. organisation administrator
 2. other function to be specified on the licence
1. 大会主催の運営委員長
 2. ライセンスに明記されるその他の職務

Should a licence holder carry out multiple roles within cycling, he must apply and be licensed for each of these roles. It shall be the responsibility of the national federation to issue the licence corresponding to the primary role as per the order set out above. In addition to the licence, the national federation shall issue a certificate setting out the other roles for which the licence holder is recognised.

ライセンス所持者が自転車競技において複数の職務を持つ場合, これら職務についてライセンスを申請し交付されなければならない. 上記に定められた順序による主要な職務に対応するライセンス発行について, 国内連盟は責任者とならなければならない. ライセンスに加えて, 国内連盟はラ

イセンス所持者が認められている他の職務を述べている証明書を発行しなければならない。

A rider belonging to a team registered with the UCI may not carry out another role.
UCIに登録したチームに所属する競技者はそのほかの職務を行ってはならない。

(article modified on 1.01.00; 15.10.04; 25.06.07/条文は2000年1月1日,2004年10月15日,2007年6月25日に修正された).

Issuing procedure

ライセンス発行手続き

- 1.1.011** The licence shall be issued by the Federation of the country where, according to the legislation of that country, the applicant has his main residence at the time of application. He shall remain affiliated to that Federation until the expiry of the licence even if he changes country of residence.
ライセンスは、それぞれの国の法律にもとづき存在する国内連盟が、申請時にその国に中心的な住居を有する申請者に発行するものである。ライセンスを取得した者は、他国へ移住した場合でも、ライセンスの有効期間内は発行連盟に所属するものとする。
- 1.1.012** National Federations shall refuse to issue a licence in response to an abusive application.
国内連盟は、不正なライセンス申請を拒否しなければならない。
- 1.1.013** In the case of a country where there is no UCI member Federation, the licence shall be issued by the UCI.
UCIメンバーの連盟が存在しない国におけるライセンスの発行はUCIが行う。
- 1.1.014** If a National Federation does not react to a licence application within 30 days of its being filed, the applicant may lodge the licence application with the UCI.
国内連盟にライセンス申請した後30日以内に国内連盟の反応がない場合は直接UCIに申請することができる。
- 1.1.015** If the UCI or a Federation deems that it cannot issue the requested licence, it shall inform the applicant to that effect stating its reasons by registered letter with recorded delivery. Similarly, the applicant shall be invited to defend his application, as appropriate, before such person or commission as may be designated by the President of the UCI or as indicated in the regulations of the Federation or, where the regulations contain no such mention, by its president.
UCIあるいは国内連盟が、ある申請に対してライセンスを発行できないと判断した場合、申請者に対してその理由を記して書留郵便で通知しなければならない。同様に、申請者は自己の申請を適切な方法で弁護することを求めることができる。それはUCI会長が指名した委員会か、国内連盟の規則に示してあるか、またその規則に示していない場合は当該連盟の会長である。
The applicant shall be entitled to consult his file. He shall be entitled to present his argument and to enlist the assistance of or be represented by any person of his choice bearing a proper power-of-attorney.
申請者は、自己の訴えについて助言を求める権利が与えられなければならない。申請者は、正式に代行権限を有する人を選んで協力を要請し、自己の主張を訴える権利が与えられる。
- 1.1.016** The applicant shall be informed of both the refusal to issue the licence and of the reasons for the refusal by registered letter with recorded delivery.
申請者は、ライセンス発行の拒否およびその理由について書留郵便で通知を受けるものとする。

1.1.017 A refusal to issue a licence shall be open to appeal before the UCI Appeals Board in following cases:

ライセンスの発行を下記の理由で拒否された場合、UCI上訴委員会に訴えることができる。

- if the applicant has not had the possibility to present his arguments
- if no reason was given for the decision
- if the reasons for the refusal contain factual errors
- if the refusal be abusive.
- 申請者の主張を述べる可能性がない場合
- 理由なく拒否された場合
- 事実と反して拒否された場合
- 拒否することを乱用した場合

The appeal shall be lodged within 30 days of reception by the applicant of the notification of refusal.

アペールは、申請者が拒否の通知を受領してから、30日以内に申し出なければならない。

1.1.018 A National Federation may bring an appeal, before the UCI Appeals Board, against the issuing of a licence by another Federation if the issuing Federation did not have territorial jurisdiction or if the licence was abusively issued.

ある国内連盟がライセンス発行の地域的な領有支配権を有せずにライセンスを発行した場合、またはライセンスを濫発した場合、その連盟を他の連盟がUCI上訴委員会に提訴することができる。

This appeal shall be lodged within 15 days of the Federation being informed about the issue of the licence, but at the latest within three months of the licence being issued.

この提訴は、国内連盟によりライセンスの発行が通知されてから15日以内、ただしライセンスが発行されてから3ヶ月以内、に申し出なければならない。

1.1.019 The issue of a licence by the UCI shall be subject to the payment of an amount set annually by the Management Committee. To that amount shall be added such insurance premium as the UCI deems proper to take out for the rider.

UCIによるライセンスの発行は、理事会によって定められている年間会費を支払うことが条件である。その額に、UCIがその競技者に妥当と考えられた保険料を加算しなければならない。

1.1.020 Any member Federation of which a licence-holder possesses the nationality shall be informed within one month of the licence-holder's application and the issue of the licence in the following cases:

以下の場合、ライセンス保持者が国籍を有する国の国内連盟に対し、1ヶ月以内にライセンスの申請と発行の通知がなされなければならない。

- a) if the applicant is not of the nationality of the Federation to which he applied;
 - b) if the applicant is of the nationality of the Federation to which he applied but is also of the nationality of one or more other National Federations;
 - c) if the licence application is made to the UCI.
- a) 申請者が、申請した国の国籍を持たない場合
 - b) 申請者が、申請した国の国籍を持っているが、他の複数の連盟のある国の国籍を持っている場合。
 - c) ライセンス申請をUCIあてに行った場合

Licence
ライセンス

1.1.021 The licence application shall be made on a form to be prepared by each federation. The form must at least include the information and the undertakings stated in the following model:

ライセンスの申請は、各連盟が準備した様式を用いて行われなければならない。この様式は少なくとも、下記事項についての情報と約束を含まなければならない。

**1.1.022 FRONT
表面**

**INTERNATIONAL CYCLING UNION
国際自転車競技連合**

**NAME OF NATIONAL FEDERATION
国内競技連盟の名称**

- | | | |
|----|---|------------------|
| 1 | Category for which the licence is being requested. UCI:
ライセンスのカテゴリ UCI: | National:
国内: |
| 2 | Surname and first name,
姓名 | |
| 3 | Date of birth,
生年月日 | |
| 4 | Nationality,
国籍 | |
| 5 | Gender,
性別 | |
| 6 | Place and address of main residence at the time of application,
申請時の申請者の住所 | |
| 7 | Place and country of the previous main residence if changed within one year,
1年以内に移転した場合の前の住所 | |
| 8 | Countries where the applicant has others residences,
その他の住居のある国名 | |
| 9 | Authority (Federation or UCI) that issued the applicant's previous licence,
前回のライセンスの発行元(連盟またはUCI) | |
| 10 | Any authority (Federation or UCI) that has refused to issue a licence over the past three years,
過去3年以上にわたりライセンスの発行を拒否された連盟またはUCI | |
| 11 | Applicant's club,
申請者の所属クラブ | |
| 12 | Applicant's UCI Team (name and type),
申請者のUCIチーム(名称と種類) | |
| 13 | If the applicant is currently suspended and will continue to be for all or part of the year of validity of the licence, indicate the authority that pronounced the suspension and the starting and ending dates of the suspension,
申請者が現在ライセンスの有効期間の一部あるいは全期間の停止を受けている場合、停権を宣告した機関名称と停止の開始日および終了日を明示しなければならない。 | |
| 14 | Insurance for bodily injury (in and out-patient hospital expenses and medical care, transport costs, permanent disablement, death) and material prejudice (loss of earnings) in case of accident on the occasion of a cycling competition or event or during training:
自転車競技大会またはトレーニング時の事故による身体上の傷害(病院における治療費、交通費、身体に障害が残った場合および死亡)、物品の損害(所得の損失)などをカバーする保険:
- name and address of insurance company,
- name and address of the insured party,
- duration of validity of the insurance policy,
- amount of coverage guaranteed | |

- territorial validity
 - 保険会社名および住所
 - 被保険者(保険契約者)の氏名および住所
 - 保険有効期間
 - 保険でカバーできる金額
 - 保険有効地域
- 15 Third-party liability insurance for material damage or bodily injury caused to others on the occasion of a competition or cycling event or during training:
競技大会やトレーニング時, 物品の損害および身体上の傷害などにかかわる第三者賠償責任保険:
- name and address of insurance company,
 - name and address of the insured party,
 - duration of validity of the insurance policy,
 - amount of coverage guaranteed
 - territorial validity
 - 保険会社名および住所
 - 被保険者(保険契約者)の氏名および住所
 - 保険有効期間
 - 保険でカバーできる金額
 - 保険有効地域

(text modified on 15.10.04/条文は2004年10月15日に修正された).

1.1.023 **BACK** **裏面**

- 1 I hereby declare that I am aware of no reason why I should not be issued with the licence requested.

私にライセンスが発行されるために支障となる理由は何もないことを誓います。

I undertake to spontaneously return my licence in the event of any substantial change to the circumstances existing at the time of the application for a licence.

ライセンス適用期間内に状況に重要な変化が起こった場合には, 自発的にライセンスを返還することを約束します。

I declare that I have not applied for a licence for the same year to the UCI or to any other National Federation.

同じ年度内にUCIまたは他のいかなる連盟にもライセンスを申請していないことを誓います。

I assume exclusive liability for this application and for the use that I shall make of the licence.

本申請およびライセンスの使用についてすべての責任を負います。

2. I hereby undertake to respect the Constitution and Regulations of the International Cycling Union, its Continental Confederations and its National Federations.

私は国際自転車競技連合および大陸連合および国内連盟の定款や規則を順守することを誓います。

I declare that I have read or have had the opportunity to become acquainted with the aforesaid constitution and regulations.

私は, 前述の定款および諸規則を読みあるいは精通するに至る機会を持ったことを明言します。

I shall participate in cycling competitions or events in a fair and sporting manner.

私は, フェアなスポーツ・マナーをもって競技大会に参加します。

I shall submit to disciplinary measures taken against me and shall take any appeals and

litigation before the authorities provided for in The Regulations. I accept the Court of Arbitration for Sport (CAS) as the sole competent body for appeals in such cases and under the conditions set out in the regulations. I accept that the CAS shall be the court of last instance and that its decisions shall be definitive and without right of appeal. With that reservation, I shall submit any litigation with the UCI exclusively to the tribunals at UCI headquarters

私は、UCI規則に基づいた私に対する懲戒処分や規則に示される機関へのいかなる上訴や訴訟にも従います。私は、スポーツ仲裁裁判所(CAS)が、こうした事例や規則に定められた状況下の上訴に関する唯一の適格機関であることを認めます。私は、CASが最終訴訟の場であり、その裁定が最終的なものであり上訴の対象とならないものであることを認めます。これらの条件で、UCI本部におけるUCI独自の裁定に従います。

3. I agree to submit to and be bound by the UCI antidoping regulations, the clauses of the World Antidoping Code and its international Standards to which the UCI antidoping regulations refer and to the antidoping regulations of other competent bodies as per the regulations of the UCI and the World Antidoping Code provided that they comply with that Code.

私は、UCIアンチドーピング規則、およびUCIアンチドーピング規則が準拠する世界アンチドーピング規程の条項、国際標準、およびUCI規則に該当する他の適格団体のアンチドーピング規則および世界アンチドーピング規程がその規程に従うことを規定することに従い、拘束されることを認めます。

I agree that the results of the analysis may be made public and communicated in detail to my club, or team or to my paramedical assistant or doctor.

テストの分析の結果を公表し、所属クラブ、チーム、私の医療補助者および所属の医師に詳細を伝えることに同意します。

I agree that all urine samples taken shall become the property of the UCI which may have them analysed, especially for purposes of health protection research and information.

尿のサンプルを収集し、そのサンプルはUCIに所属し分析され(特に保健のための研究を目的とする)ることに同意します。

I agree that my doctor or the doctor of my club or team may, on a request from the UCI, communicate to it a list of any medicines I took and treatment I underwent before any given competition.

UCIの要求により、私の医師またはクラブ、チームなどの所属の医師が、私が競技前に服用あるいは治療を受けた薬物のリストをUCIに伝達することに同意します。

4. I accept the conditions regarding blood testing and accept to undergo blood test.

私は血液検査の条件を受容し、さらに血液検査を受けることを受容します。

Date:

日付:

Signature of applicant:

申請者の署名:

Signature of Club Chairman:

クラブ会長の署名:

(text modified on 1.01.00; 13.08.04; 15.10.04/条文は2000年1月1日, 2004年8月13日, 2004年10月15日に修正された)

Form of licence

ライセンスの様式

- 1.1.024** The licence shall be in the form of a credit card.

ライセンスはクレジットカードの形式とする。

It shall include the following details:

カードには下記の事項を含めなければならない。

On the front
表面

INTERNATIONAL CYCLING UNION (国際自転車競技連合)		
NAME OF THE NATIONAL FEDERATION (国内競技連盟名)		
UCI Category (UCI カテゴリ):	UCI Code (UCI コード):	YEAR (年度)
National Category (国内カテゴリ):	Number (番号):	
Surname (姓):	Date of birth (生年月日):	
First name (名):	Address (住所):	
Nationality (国籍):	Gender: M / F (性別 男/女)	
Team (チーム):		
Club (クラブ):		
Issued on (発行日):		

On the back
裏面

INTERNATIONAL CYCLING UNION (国際自転車競技連合)	
NAME OF THE NATIONAL FEDERATION (国内競技連盟名)	
<p>If no photo is required, the holder shall always be able to present his licence together with some other ID document bearing his photo. 本人の写真の貼付なき場合は、写真を貼付した他のIDとともに提示すること</p>	<p>The holder is subject to the Regulations of the UCI and of the National Federations. He accepts antidoping and blood tests provided by the rules and the sole competence of the CAS. 本ライセンスの所持者は、UCIおよび国内連盟の規則を順守する。 彼は、規則に規定されるアンチドーピング検査と血液検査および唯一の法的権限者たるCASを受容する。</p>
Signature of the President : 会長の署名:	Signature of the holder : 所持者本人の署名

(text modified on 6.10.97; 1.01.04, 13.08.04; 15.10.04). /本文は1997年10月6日, 2004年1月1日, 2004年8月13日, 2004年10月15日に改訂された。

1.1.025 The licence shall be written in French or English. The text may also appear in several other languages.

ライセンスは、フランス語または英語のいずれかで記入しなければならない。内容文は他の数カ国の言語でも表記してよい。

1.1.026 The licence shall be signed by the President of the National Federation that issued it or by the President of the UCI and by the holder. The holder shall sign under the declaration which reads «The holder agrees to abide by the regulations of the UCI and of the national federations. He accepts antidoping and blood tests provided by the rules and the sole competence of the CAS».

ライセンスは、発行国内連盟の会長、またはUCIの会長および所持者が署名しなければならない。

所持者はカードに記してある「本ライセンスの所持者は、UCIと国内連盟の規則に従うことに同意する。また規則に規定されるアンチドーピング検査と血液検査および唯一の法的権限者たるCASを受容する。」を宣誓しなければならない。

(text modified on 6.10.97; 15.10.04 /本文は1997年10月6日, 2004年10月15日に改訂された).

1.1.027

(N) The National Federation shall determine whether the photograph of the holder has to appear on the licence. Should the photograph not be required, the holder shall always be in a position to present his licence together with some other ID document bearing his photo.

国内連盟は、ライセンスに所持者の顔写真を貼付するか否か決定しなければならない。写真を貼付しない場合は、所持者は、常にライセンスとともに写真が貼付してある他にIDとなるものとともに提示しなければならない。

1.1.028

The colour of the licence shall differ from year to year in the order given hereafter:
ライセンスの色は下記の順序で毎年変えなければならない。

2005: red	2005年 赤
2006: green	2006年 緑
2007: white	2007年 白
2008: yellow	2008年 黄
2009: blue	2009年 青
2010: red	2010年 赤
etc.	等

(text modified on 1.01.04; 15.10.04/本文は2004年1月1日に改訂された).

1.1.028bis Each National Federation shall inform the UCI within one week of the identity of the licenceholders the licence of which was withdrawn, who returned their licence or who did not renew their licence.
各国内連盟は、ライセンス所持者のライセンスが、撤回されたとき、ライセンスが返納された時あるいはライセンスを更新しなかった時には、当該ライセンス所持者の身分について1週間以内にUCIに通知しなければならない。

(Article introduced on 1.01.09/本文は2009年1月1日に導入された)

Penalties

ペナルティ

1.1.029

The following breaches shall be penalised as shown below:

下記の違反に対しペナルティを科す:

- 1) participation in a cycling competition or event without holding the requisite licence :
必須条件とされるライセンスを保有せずに競技に参加した場合:
 - start refused
 - and
 - a waiting period of one year before obtaining a licence
 - スタートの拒否
 - および
 - 1年間のライセンス発行停止
- 2) participation in a cycling competition or event without carrying the licence :

ライセンスを不携帯で競技に参加した場合:

- refused start or disqualification
and
- fine of 50 to 100 Swiss francs
- スタートの拒否または失格
および
- 50から100スイスフランの罰金

Other than in cases of negligence, the penalty shall not apply if the licence-holder's status as not suspended is otherwise determined.

過失のない場合、資格停止されないようにライセンス所持者の身分が決定された場合にはペナルティは科されない。

(text modified on 15.10.04/本文は2004年10月15日に改訂された).

Sundry provisions

雑則

- 1.1.030** National federations may permit, under such conditions as they may determine, persons who take part in cycling events only occasionally to take part in a particular event at national level without holding a licence valid for a whole year. These conditions must include agreement to abide by the regulations of the UCI and the national federation and suitable insurance for the whole day or all days of the event. 国内連盟は、その定めるところのある条件下で、国内水準の競技にごくたまに参加する場合に、通年で有効なライセンスを所持せずに自転車競技大会に参加することを許可してよい。この条件には、UCIおよび国内連盟の規則に従うことの同意と、大会の全日または全日程の適切な保険を含めなければならない。

(text modified on 1.01.05/本文は2005年1月1日に改訂された).

- 1.1.031** Articles 1.1.001 to 1.1.029 shall not apply to riders in the youth category, such matters being governed by the National Federations. 第1.1.001条から第1.1.029条までは、ユース・カテゴリーの競技者には適用しないが、国内連盟が管理する。

- 1.1.032** A licence-holder whose licence is withdrawn because of a suspension the effect of which is limited to the territory of his National Federation, may obtain a provisional authorisation from the UCI which is valid in all other UCI member countries. Such a provisional authorisation shall in all other respects be subject to the rules governing the licence. 国内連盟の地域制限によって差し止めされて取り消されているライセンス保有者は、UCI加盟国のすべての地域で有効な仮の許可証をUCIから受けることができる。仮の許可証の場合でもライセンスを管理する規則を条件とする。

- 1.1.033 §1** A rider may be selected solely by the Federation of his nationality to ride in World Championships, Continental Championships and Regional Games or to make up teams participating in World Track Cup and World Cyclo-cross Cup events, and World Cup Mountain Bike, regardless of the Federation that issued his licence. The rider shall be subject to the regulations and the discipline of the National Federation of his nationality in all matters concerning his selection for the national team. 世界選手権、大陸選手権および地域大会への参加、そしてトラック・ワールドカップ、シクロクロス・ワールドカップ、マウンテンバイク・ワールドカップに参加するためのチームを構成する競技者は、当該競技者のライセンスを発行した連盟か否かにかかわらず、当該競技者の国籍のある国内連

盟によってのみ選抜される。ナショナル・チーム競技者の選抜に係わるすべての事項について、UCI規則ならびにその競技者の国籍のある連盟の規則に従う。

A stateless rider may be selected only by the national federation of a country where he has been continuously in residence for at least five years.

無国籍の競技者は、最低5年間継続して在住している国の国内連盟によりのみ選出されるものとする。

- §2 A rider holding multiple nationality shall be required to choose between them on the occasion of first applying for a license. This choice of nationality shall be final for the rider's entire career unless he loses that nationality for any reason, without prejudice to the application of the third paragraph below.

複数の国籍を有する競技者については、最初のライセンス申請の際に国籍の選択を行うものとする。国籍の選択は、以下の第3項の侵害を受けることなく、何らかの理由で国籍を喪失した場合を除いて、当該競技者の現役期間を通して最終的なものとする。

The rider shall be deemed to hold the nationality thus chosen for any matter regarding the UCI regulations.

UCI規則のすべての事項に関して、競技者は以上の方法で選択した国籍を有するものとみなされる。

Subject to the following conditions a rider may choose another nationality which he legitimately holds:

以下の条件のもと、競技者は、正当に有する他の国籍を選択することができる。

- 1) at the time of his initial choice of nationality the rider was a minor according to the legal system of each of the nationalities involved, and
- 2) if the choice is made on the occasion of his first application for a license following the point at which he reaches the age of majority according to the legal system of each of the nationalities involved.
 - 1) 最初の国籍選択を行った際、競技者が各国籍の法律上未成年であった場合、そして、
 - 2) 各国籍の法律上成年とされる年齢に達した後初めてのライセンス申請を行う際に選択をする場合。

Riders who hold a license for 1998 shall make their choice of nationality when applying for a license for 1999.

1998年度のライセンスを有する競技者は、1999年度ライセンスの申請時に国籍の選択を行うものとする。

- §3 A rider who acquires a new nationality may choose this nationality. Such a choice shall be final, and shall be made at the latest by the second application for a license following the acquisition of the new nationality.

新たな国籍を取得した競技者はこの国籍を選択することができる。この選択は最終的なものとされ、新国籍取得後2度目のライセンス申請時までに行うものとする。

- §4 The determination of a country that a rider can represent at the Olympic Games is governed by the Olympic Charter.

競技者がオリンピック競技大会において代表となれる国の決定は、オリンピック憲章に従う。

(text modified on 8.06.00 and 1.1.04/本文は2000年6月8日および2004年1月1日に修正された)

§2 Categories of riders 競技者のカテゴリ

Competitive cycling 競技的自転車

- 1.1.034** For participation in events on the international calendar, riders' categories are determined by the age of those competing as defined by the difference between the year of the event and the year of birth of the rider.
国際競技日程に登録された競技大会への参加にあたり、競技者のカテゴリは競技大会の行われる年と競技者の生年との差で規定される競技年齢により決定される。

(text modified on 1.01.05/本文は2005年1月1日に改訂された).

- 1.1.035** Without prejudice to relevant legal provisions, only riders aged 17 or more to whom a licence for one of the international categories below has been issued shall have the right to take part in events on the international calendar. However, riders aged 16 or under may take part in international BMX events if the applicable legislation does not prohibit it.

相当する法律条項を侵害することなく、下記の国際的カテゴリのうちの1種のライセンスを交付された17歳以上の競技者は、国際競技日程に登録された競技大会に参加する権利を持つ。しかし、16歳以下の競技者は、当該法制が禁止していないならば国際BMX競技大会に参加できる。

(text modified on 1.01.05/条文は2005年1月1日に改訂された).

- 1.1.036** **MEN**
男子

Youth / ユース

This category denotes riders aged 16 years or under and is controlled by national federations, except as provided for BMX in article 1.1.035.

このカテゴリは16歳以下の競技者であり、条項1.1.035に規定されるBMXを除き、国内連盟が管理する。

Juniors (MJ: Men Juniors) / ジュニア (MJ: 男子ジュニア)

This category shall comprise riders of 17 and 18.

このカテゴリは17歳および18歳の競技者からなる。

Under 23s / 23歳未満(U23)

This category shall comprise riders of 19 to 22.

このカテゴリは19歳から22歳までの競技者からなる。

A rider of this age who is a member of a UCI Pro Team shall be deemed ipso facto elite.

If such a rider, who is still under 23, ceases to belong to a UCI Pro Team by virtue of which he qualified as elite, he will be requalified in the under 23 category.

UCIプロチームに属するこの年齢の競技者は、それによりエリートとみなされる。

23歳未満であるこうした競技者が、それによりエリート資格を得ていたUCIプロチームに所属しなくなったとき、U23カテゴリの資格を再度得る。

Elite (ME: Men Elite) / エリート (ME: 男子エリート)

This category shall comprise riders aged 23 and above.

このカテゴリは23歳以上の競技者からなる。

Masters (MM: Men Masters) / マスターズ (MM: 男子マスターズ)

This category shall comprise riders of 30 years and above who elect this status. The choice of the Masters status shall not be open to a rider belonging to a team registered with the UCI.

このカテゴリを選択した30歳以上の競技者からなる。UCIに登録したチームに属する競技者はこのカテゴリを選択できない。

Para-cyclists / パラサイクリスト

This category shall comprise riders with disabilities as specified by the functional

classification system described in part 16, chapter V. A para-cyclist may, or may not for health and safety reasons, be issued with an additional category from the current list. This would depend on the degree and nature of the disability. The rider may be required to provide proof of functional classification.

このカテゴリは第16部第V章に明記される機能的分類体系によって明示されるパラサイクリストを含む。障害を持つ競技者は、現行のリストからの追加のカテゴリにおいて発行され、あるいは健康と安全上の理由から発行されない。これは障害の程度および性質に依存する。競技者は機能的分類の証明を提供するように要求されうる。

(text modified on 1.01.03 and 1.01.04, 1.01.05; 25.06.07/本文は2003年1月1日および2004年1月1日, 2005年1月1日, 2007年6月25日に修正された)

1.1.037 **WOMEN** **女子**

Youth / ユース

This category denotes riders aged 16 years or under and is controlled by national federations, except as provided for BMX in article 1.1.035.

このカテゴリは16歳以下の競技者であり、条項1.1.035に規定されるBMXを除き、国内連盟が管理する。

Juniors (WJ: Women Juniors) / ジュニア (WJ: 女子ジュニア)

This category shall comprise riders of 17 and 18 years old.

このカテゴリは17歳および18歳の競技者からなる。

Elite (WE: Women Elite) / エリート (WE: 女子エリート)

This category shall comprise riders of 19 years and above.

このカテゴリは19歳以上の競技者からなる。

Masters (WM: Women Masters) / マスターズ (WM: 女子マスターズ)

This category shall comprise riders of 30 years and above who elect this status. The choice of the masters status shall not be open to a rider belonging to a team registered with the UCI.

このカテゴリを選択した30歳以上の競技者からなる。UCIに登録したチームに属する競技者はこのカテゴリを選択できない。

Para-cyclists / パラサイクリスト

This category shall comprise riders with disabilities as specified by the functional classification system described in part 16, chapter V. A para-cyclist may, or may not for health and safety reasons, be issued with an additional category from the current list. This would depend on the degree and nature of the disability. The rider may be required to provide proof of functional classification.

このカテゴリは第16部第V章に明記される機能的分類体系によって明示されるパラサイクリストを含む。障害を持つ競技者は、現行のリストからの追加のカテゴリにおいて発行され、あるいは健康と安全上の理由から発行されない。これは障害の程度および性質に依存する。競技者は機能的分類の証明を提供するように要求されうる。

(modification came into force on 1.01.03; 15.10.04; 25.06.07 /改訂は2003年1月1日, 2005年1月1日, 2007年6月25日より発効)

1.1.038 **These designations may be adapted in national languages according to linguistic constraints.**

これらのカテゴリはそれぞれの国の言語の相違によりそれぞれの言語で表される場合がある。

Cycling for all **サイクリング・フォア・オール**

- 1.1.039** A cycling for all licence shall be issued to cyclists practising cycling as a leisure activity. This licence shall give access only to events on the cycling for all calendar.
サイクリング・フォア・オールライセンスはレジャー活動としてサイクリングを実践しているサイクリストに発行する。このライセンスではサイクリング・フォア・オール日程にある大会にのみ参加することができる。

§3 Teams

§3チーム

Definitions

定義

- 1.1.040** Under these regulations a team is a sports organisation comprising riders and persons supporting them with the aim of taking part in cycling events. Depending on the context the term "team" may also denote the riders of a team who are taking part in a given event.
当規則下におけるチームは、自転車競技参加を目的として競技者と競技者を支援する人員で構成するスポーツ組織である。文脈により「チーム」という語は、ある競技大会に参加するチームの競技者をも示す。

(article introduced on 1.01.05/条項は2005年1月1日に導入された).

- 1.1.041** Teams registered with the UCI
UCI登録チーム
The following teams are teams registered with the UCI:
下記のチームはUCI登録チームである:

UCI Pro Team: see articles 2.15.047 et seq.
UCI professional continental team: see articles 2.16.001 et seq.
UCI continental team: see articles 2.17.001 et seq.
UCI women's team: see articles 2.18.001 et seq.
UCI mountain-bike team: see articles 11.1.1 et seq.
UCI track team: see articles 3.7.001 et seq.
UCI プロチーム: 条項 2.15.047 以下参照。
UCI プロフェッショナル・コンチネンタル・チーム: 条項2.16.001以下参照。
UCI コンチネンタル・チーム: 条項2.17.001以下参照。
UCI 女子チーム: 条項2.18.001以下参照。
UCI マウンテンバイク・チーム: 条項11.1.1以下参照。
UCIトラック・チーム: 条項3.7.001以下参照。

The reference to the UCI in the name of the categories of team above refers only to the fact that the team has been registered with the UCI under the present regulations.
上記チームのカテゴリ名称においてUCIの意味するところは、現行規則下にチームがUCIに登録されたという事実の言及のみである。

(article introduced on 1.01.05/条項は2005年1月1日に導入された).

- 1.1.042** A rider who is part of a team registered with the UCI may not enter into commitments to an organiser, whoever he may be, to take part in an event unless he has obtained prior consent from his team. That agreement shall be considered to have been granted if, on being duly requested, no answer has been received within ten days.
UCI登録チームに属する競技者は、そのチームからの事前承認を得なければ、ある競技大会に参加するとしてその主催者と約束することはできない。この了解は、正式な要請から10日以内に回答がない場合には与えられたものとみなされる。

Any rider in breach of this regulation shall be disqualified and fined from 300 to 5000 Swiss francs.

当規則に違反した競技者は失格および300～5000スイスフランの罰金を科される。

(article introduced on 1.01.05/条項は2005年1月1日に導入された).

1.1.043

A rider whose team is entered in a race may not participate independently of his team, offenders will be disqualified and fined from 300 to 2000 Swiss francs.

あるレースに参加しているチームに属する競技者は、所属チームとは独立して参加することはできない。違反者は失格および300～2000スイスフランの罰金を科される。

(article introduced on 1.01.05/条項は2005年1月1日に導入された).

National team

ナショナル・チーム

1.1.044

A national team is a team of riders selected by the national federation of their nationality.

ナショナル・チームとは、国籍のある国の国内連盟により選抜された競技者によるチームである。

(article introduced on 1.01.05/条項は2005年1月1日に導入された).

Regional team

地域チーム

1.1.045

A regional team is a team of riders selected by a territorial or other division of a national federation and composed of riders licensed by that federation who do not belong to a team registered with the UCI.

地域チームとは、国内連盟の地域等の部門により選抜され、当該連盟のライセンスを交付された、UCI登録チームに所属しない競技者によるチームである。

(article introduced on 1.01.05/条項は2005年1月1日に導入された).

Club team

クラブ・チーム

1.1.046

A club team is a team affiliated to a national federation. Its composition shall be regulated by the national federation, except insofar as the riders may not belong to a team registered with the UCI.

クラブ・チームとは、国内連盟に加盟したチームである。その構成は、UCI登録チームに競技者が所属しない限りを除き、国内連盟により規制される。

(text modified on 1.01.05/条文は2005年1月1日に修正された).

§4.Commissaires

§4.コミセール

(numbering of articles modified on 1.01.05/条項番号は2005年1月1日に修正された).

(articles 1.1.112 and 1.1.122 abrogated on 1.01.04, the previous article 1.1.125 on 1.01.05/条項1.1.112～条項1.1.122は2004年1月1日に廃止された)

1.1.047

The commissaire is an official designated by the UCI or a National Federation to ensure that cycling events comply with such provisions of The Regulations as may apply.

コミセールは、開催される競技大会を、しかるべき自転車競技規則の規定に従って行わせるためにUCIまたは国内連盟によって公式に任命される役員である。

- 1.1.048** Commissaires, both individually and/or in a panel shall direct the sporting aspects of cycling events and ensure that the event be in all respects conducted according to The Regulations. They shall, in particular, ensure that the regulations specific to a race, the manner in which it is conducted and all technical provisions relating thereto comply strictly with the applicable provisions of The Regulations.

コミセールは、個人的にも、またパネルの一員としても自転車競技のスポーツ面を指導しなければならないし、その大会が確実に自転車競技規則を順守して開催するように指導するものである。コミセールは、特に、レースの細部に亘る規則を確実に実行させるために、規則に述べられている方法で実行し、適用すべきすべての技術規則には完全に合致させなければならない。

Commissaires shall record breaches of the regulations and take the appropriate disciplinary action.

コミセールは規則違反の記録をとり、懲戒処分を行うものとする。

- 1.1.049** The Commissaires Panel shall comprise commissaires designated to supervise a given cycling event.

コミセール・パネルは、開催される大会を監督するために指名されたコミセールによって編成されるものとする。

It shall record decisions of individual commissaires and shall apply and/or confirm the penalties imposed.

個々のコミセールによる決定事項、ペナルティを科すかあるいはペナルティを科することを正式に認めたことは記録しなければならない。

- 1.1.050** Each commissaire shall act neutrality and independently. He may in no way be involved in the organisation of the race. He shall immediately decline his appointment if he is aware of any element that could cast doubt on his neutrality.

各コミセールは、独立した中立的な立場で行動しなければならない。コミセールは大会の運営に関わってはならない。コミセールは自己の中立的立場に疑わしい要素があることに自ら気づいた場合、即刻任命を辞退しなければならない。

- 1.1.051** The title of commissaire shall be conferred by the National Federation competent to issue his licence. National Federations shall determine the eligibility, status and functions of commissaires in accordance with the principles mentioned above.

コミセールという肩書きは、彼に対してライセンスを発行する権限を有する国内連盟が授与するものである。国内連盟は、上記の原則に従いコミセールの適任な身分と職務を決定するものである。

- 1.1.052** Except where an exemption is granted by the UCI, a commissaire other than a UCI international commissaire may officiate only in the country of his National Federation. UCIにより例外を認められた場合を除き、UCI国際コミセール以外のコミセールは、自国の連盟が存在する国においてのみ公的な資格でつとめることができる。

(text modified on 1.01.05/条文は2005年1月1日に修正された)

UCI international commissaires

UCI国際コミセール

Conditions of appointment

任命の条件

1.1.053 The title of UCI international commissaire shall be conferred by the UCI to persons having passed the examination and the practical assessment referred to in article 1.1.108.

UCI国際コミセールのタイトルはUCIから与えられるもので、第 1.1.108条に記載されている試験および実践的評価に合格したものでなければならない。

(text modified on 1.01.07/条項は2007年1月1日に改訂).

1.1.054 To be able to be admitted to the selection procedure to become UCI international commissaire, the concerned person has to meet the following conditions:

UCI国際コミセールになり得るための選考手続きは、下記の条件に合致した関係者のみに受験資格が与えられる。

- 1) be a member or licence-holder of a UCI-affiliated National Federation
- 2) be proposed by that national federation. This federation shall be required to submit an application signed by its president or a person delegated by its president which shall include the following documentation:
 - a copy of an official identity document (passport, etc.) showing that the candidate is aged between 25 and 50 years in the year of their selection by the UCI
 - evidence of their having followed and passed a training course for national commissaires given by a person approved by the UCI
 - evidence that they have served actively as a national commissaire in the 2 years preceding the selection
- 3) have an excellent knowledge of the UCI regulations
- 4) have command of the official course language, which will be one of the 2 official UCI languages (French or English)
- 1) UCI加盟の国内連盟の会員またはライセンス所持者でなければならない。
- 2) 国内連盟により推薦された者。この国内連盟は、下記の書類を含む、会長または会長に指名された者により署名された申請書を提出しなければならない:
 - UCIによる選考が行われる年に候補生が25歳から50歳の間であることを示す公式身分証明書(パスポート等)の写し
 - UCIにより認可された者によるナショナル・コミセールのための課程を受け、合格したことを示す証拠
 - 選考に先立つ2年間にナショナル・コミセールとして積極的に奉仕した証拠
- 3) UCI規則について優れて知悉していること
- 4) 2つのUCI公式言語(フランス語または英語)の1つである公式課程用言語の能力を持っていること

The UCI operates a first selection, based on the files received and the places available. The candidates selected must follow the course and pass the preselection examination, in which the knowledge of the Regulations and the language of the course shall be tested.

UCIは受領したファイルと利用できる場所を基として最初の選考を行う。選考された候補生は、試験されるべき規則の知識と課程で用いられる言語に関する事前選考審査を受け、合格しなければならない。

In case of failure, the candidate shall be permitted to **resit for the preselection examination only once.**

不合格の場合、候補生は1回のみ**事前選考の**再審査を受けることが許される。

For a candidate who, after passing the preselection examination could not attend the course for UCI international commissaire for legitimate reasons, the pass in the preselection examination shall remain valid till the next UCI international commissaire's course.

事前選考審査に合格した後、合理的な理由によりUCI国際コミセール課程に出席することができなかつた候補生については、次回のUCI国際コミセール課程まで、事前選考審査の合格は有効なものとする。

In case of a failure at the theoretical exam of UCI international commissaire, the candidate will have to retake the preselection examination.

UCI国際コミセールの理論的試験に不合格であった場合、候補生は事前選考の再審査を受けなければならない。

If a false statement is made, the candidate shall be excluded from every course or examination. Where appropriate, he shall be stripped of the title of international commissaire. The person in question may lodge an appeal with the Appeals Board. もし虚偽の記述がなされた場合、候補者はすべてのコースあるいは試験から除外されるものとする。適合する場合、彼は国際コミセールのタイトルを剥奪される。該当者は訴えを上訴委員会に起こすことができる。

(text modified on 1.01.03; 1.04.05; 1.01.07; 30.01.09 条項は2003年1月1日, 2005年4月1日, 2007年1月1日, 2009年1月30日に改訂).

1.1.055 The candidates having passed the preselection test are admitted to the training course for international commissaries.

事前審査に合格した候補生は、国際コミセールの養成課程を受けることが認められる。

Training shall be given by instructors recognised by the UCI.

養成コースは、UCIが認めた指導者によって行われる。

(text modified on 1.01.07/条項は2007年1月1日に改訂).

1.1.056 The training shall concentrate essentially on specialisation in one of the disciplines of cycling. It shall cover both the theoretical knowledge of the Regulations and their practical application in the field.

養成コースは、自転車競技の1種目を基本として集中的に行う。これは、「UCI自転車競技規則」に関する知識と、これを実地に適用することの双方にわたらなければならない。

1.1.057 Class and examination sessions shall be organised separately for each different type of programme.

講義と試験は、各種目養成コースごとに分離して実施する。

The syllabus for each training course shall comprise a general part common to all disciplines and a special part specific to each discipline/category:

各養成コースの指導要領は、各種目の共通事項と、各種目/カテゴリの専門事項を含まねばならない。

General part :

共通事項

- UCI Constitution (generalities)
- general organisation of cycling as a sport
- World Championships
- continental championships
- Olympic Games (for Olympic disciplines)
- discipline and procedures
- sports safety and conditions
- antidoping controls (general)

- the psychological aspects and ethics of the function of international commissaire
- UCI定款(概論)
- スポーツとしての自転車競技の一般組織
- 世界選手権大会
- 大陸選手権大会
- オリンピック競技大会(オリンピック種目について)
- 種目と手順
- スポーツの安全と健康状態
- アンチドーピング検査(概論)
- 国際コミセールの任務における心理学的局面と倫理観

Disciplines / categories

種目とカテゴリ

- Road
- Track
- Cyclo-Cross
- Mountain Bike
- BMX
- cycle-ball
- trials
- artistic cycling
- para-cycling
- ロード競技
- トラック競技
- シクロクロス
- マウンテンバイク
- BMX
- サイクル・サッカー
- トライアル
- サイクル・フィギュア
- パラサイクリング

(text modified on 1.01.05;1.01.07; 25.06.07/条文は2005年1月1日,2007年1月1日, 2007年6月25日に修正された).

- 1.1.058** The examination committee shall consist of the course instructors. Each examination shall comprise a written part and an oral part. The written examination shall carry two-thirds of the points, the oral examination one third. In the event of failure, the candidate shall be permitted to retake the examination a second time. Two failures in the same discipline shall result in exclusion for the examinations in the other disciplines.

試験委員会はコースの講師たちにより構成される。各試験は、筆記試験と口頭試問からなる。全得点の2/3は筆記試験、1/3は口頭試問による。不合格の場合、候補生は2回目の試験を受けることを許される。同一種目における2回の不合格は、他種目における試験からも除外される結果となる。

(text modified on 1.01.07/条項は2007年1月1日に改訂).

- 1.1.059** Within **24** months following the examination, the candidate has to pass a practical validation as president of the commissaires panel in an international event. Such assessment shall be effected by a UCI trainer. In the event of failure, the candidate shall be permitted to retake the assessment only once.

試験に続く**24**ヶ月以内に、候補生は国際競技大会のチーフ・コミセールとしての実践的確認に合格

しなければならない。この評価はUCI養成員により行われる。不合格の場合、候補生は1回のみ再評価を受けることが許される。

(text modified on 1.01.07; 30.01.09/条項は2007年1月1日, 2009年1月30日に改訂).

1.1.060 To acquire the title of UCI international commissaire a candidate shall obtain 2/3 of the maximum points in the theory examination and have passed the practical assessment.

UCI国際コミセールのタイトルを得るためには、受験者は理論試験において最低3分の2の得点し、実践的評価に合格しなければならない。

(text modified on 1.01.05; 1.01.07/条文は2005年1月1日, 2007年1月1日に修正された).

1.1.061 Candidates obtaining less than 2/3 of the maximum points shall receive a certificate indicating that they participated in the training course.

満点の2/3以下の得点の受験者には養成コースに参加した証明が交付される。

(text modified on 1.01.04; 1.01.07/条文は2004年1月1日, 2007年1月1日に修正された).

1.1.061 bis International commissaires shall be assessed periodically in order to be able to retain their position.

国際コミセールはその地位を保つために定期評価を受けなければならない。

An assessment panel appointed by the commissaires' unit shall conduct this assessment. During his mandate, a member of the assessment panel cannot be serving an international commissaire in the discipline for which he is appointed assessor, except on another continent than those on which he is exercising as member of the assessment panel.

コミセール委員会に指名された評価員団は、この評価を実施しなければならない。この職務中、評価団のメンバーは、他の大陸で評価団メンバーとしての実習を行う場合を除いて、評価団員として指名された種目の国際コミセールを務めることはできない。

(article modified on 1.01.07; 1.02.07/条項は2007年1月1日, 2007年2月1日に改訂).

Status

コミセールの身分

1.1.062 A UCI international commissaire can not at the same time:

UCI国際コミセールは、同時に次の身分をもってはならない。

- be the holder of a licence as a rider of a team registered with the UCI;
- exercise any technical function (team assistant, mechanic, paramedical assistant, team manager, etc.) for a national federation or for a team registered with the UCI.
- Exercise the function of president or vice president within a national federation or continental confederation.
- UCI登録チームに所属する競技者としてのライセンス所持
- 国内連盟あるいはUCI登録チームにおける技能的職務(チーム・アシスタント, メカニック, 医療補助者, チーム監督等)の実践
- 国内連盟内または大陸連合の会長または副会長職務の実践。

(text modified on 1.01.00; 1.01.05; 1.01.07, 25.06.07/条文は2000年1月1日, 2005年1月1日, 2007年1月1日, 2007年6月25日に修正).

1.1.063 Members of the UCI Management Committee as well as UCI staff members may not officiate as international commissaires.
UCI理事会およびUCI職員は国際コミセールとしての職務についてはならない。

1.1.064 The activity of an international commissaire shall end on 31 December of the year in which he reaches the age of 70. Nevertheless he may be designated drug-test inspector beyond that age.
国際コミセールの活動は、70歳に達した年の12月31日をもって終了する。しかしながら、この歳を超えても薬物検査官に任命されることがある。

(text modified on 1.01.07/条項は2007年1月1日に改訂).

1.1.065 All international commissaires shall be subject to UCI discipline when designated by the UCI.
UCIが任命するすべての国際コミセールはUCIの規律に従うことを条件とする。

1.1.066 Should an international commissaire, even when not officiating as such, commit a breach of the UCI Regulations or of the international commissaires' ethic code should he cause any material or moral prejudice whatsoever to cycling as a sport or to the UCI, he shall be disciplined by one of the following measures:
国際コミセールは、任務外のときにおいても、UCIの規則や国際コミセール倫理規程に違反したり、競技としての自転車またはUCIに対して物質的あるいは道徳的侵害を行った場合、以下の懲戒のいずれかを受けなければならない。

- his services shall not be used for a period to be determined
- he shall be struck off the list of international commissaires
- 当該者の職務は裁決されるまで停止される
- 国際コミセールの資格を剥奪される

(text modified on 1.02.07; 26.01.07/2007年2月1日, 2007年1月26日に修正).

1.1.067 The matter shall be brought before the UCI Appeals Board by the UCI.
事件があった場合はUCI上訴委員会に提起される。

1.1.068 The UCI shall be obliged to submit the case of a commissaire if his national federation so requests. That request has to be reasoned and accompanied by documentary evidence.
UCIはコミセールの事例についてその所属する国内連盟より要請があった場合は提起しなければならない。このような要請は十分な理由と証拠書類をとまわなければならない。

(text modified on 6.10.97; 1.01.03/条文は1997年10月6日, 2003年1月1日に修正された).

Mission **任務**

1.1.069 The title of UCI international commissaire shall not confer the right actually to be entrusted with a mission.
UCI国際コミセールの肩書きは、実際に任務を託される権利を与えられるものではない。

- 1.1.070** The UCI's administrative offices shall designate one or more commissaires for international calendar races as it may deem fit, be it as president of the commissaires' panel, as a member of the commissaires' panel or as antidoping inspector.
UCI管理事務局は国際競技日程の大会に、チーフ・コミセールかコミセール・パネルのメンバーかあるいはアンチドーピング検査官として適任とみなされる1名またはそれ以上のコミセールを指名する。

(text modified on 15.10.04/条文は2004年10月15日に修正された).

- 1.1.071** An international commissaire, if not appointed by the UCI, may be appointed by his National Federation to officiate in its country.
国際コミセールは、UCIから任命されない場合、国内連盟が自国内の大会のために任命することがある。

- 1.1.072** A UCI international commissaire may not accept a mission abroad without the agreement of his National Federation, other than when designated by the UCI.
UCI国際コミセールは国内連盟との合意がなければ海外への任務は受諾しない。ただし、UCIが任命した場合はその限りではない。

- 1.1.073** International commissaires appointed for a mission by the UCI shall be entitled to reimbursement of their expenses, the amounts and payment conditions of which shall be determined by the management committee.
任務のためにUCIが指名した国際コミセールは、UCI理事会が決定した金額と条件に従って、諸経費を請求する権利を有する。

- 1.1.074** International commissaires appointed by the UCI or who sit on a Commissaires' Panel, the president of which is appointed by the UCI, shall wear the official uniforms provide by the UCI. Such uniforms may be worn solely during such missions.
UCIが国際コミセールとして任命した者、あるいはコミセール・パネルの一員やチーフ・コミセールとしてUCIが任命した者は、UCIが用意した正式ユニフォームを着用しなければならない。そのユニフォームは任務期間のみ着用してよい。

§5 Team Managers **チーム監督**

- 1.1.075** Each team, except regional teams and club teams, must nominate a single person as team manager.
地域チームおよびクラブ・チームを除き、各チームは、チーム監督として1名を指名しなければならない。

If, within a team more than one person carries the title team manager the rules stipulated in this article shall apply to the dully appointed team manager under the terms of the first part of the article above.

もしチームにおいて2名以上の者がチーム監督の肩書きを持つ場合、この条文で要求する規則は、この条の前半に従って指名されたチーム監督に適用する。

(text modified on 15.10.04/条文は2004年10月15日に修正された).

- 1.1.076** No team shall be registered with the UCI or recognised by it as a national team if no team manager has been appointed.

チーム監督を指名していないチームは、UCIに登録できずナショナル・チームとして認められない。

No team may take part in events on the international calendar if it has not appointed a team manager.

チーム監督を指名していないチームは、国際競技日程の大会に参加できない。

(text modified on 15.10.04/条文は2004年10月15日に修正された).

1.1.077 The Team Manager shall hold the appropriate license.
チーム監督は適切なライセンスを所持しなければならない。

(text modified on 15.10.04/条文は2004年10月15日に修正された).

1.1.078 Besides the tasks and responsibilities which are provided for in the regulations, the Team Manager shall be responsible for the organisation of the sporting activities and for the social and human conditions in which the riders practise the sport of cycling within the team.

規則に規定される仕事と責任に加えて、チーム監督は、スポーツ活動と競技者のチーム内の自転車スポーツ実践における社会的・人的条件の管理について責任がある。

(text modified on 1.01.05/条文は2005年1月1日に修正された).

1.1.079 The Team Manager shall constantly and systematically strive, wherever possible, to improve social and human conditions and protect the health and safety of the Team's riders.

チーム監督は絶えず組織的に、可能なきはいつでも、社会的・人的条件を改善する努力をしなければならない。そしてチームの競技者の健康と安全を守らなければならない。

(text modified on 1.01.05/条文は2005年1月1日に修正された).

1.1.080 The Team Manager shall ensure that the regulations are complied with by all those who belong to the team or who work for it in whatever capacity.

チーム監督は、チームに所属する者あるいはいかなる役目であってもそのために働く者により規則が順守されることを保証しなければならない。

He shall set an example to the others.
彼は他の者の模範とならなければならない。

(text modified on 1.01.05/条文は2005年1月1日に修正された).

1.1.081 The Team Manager shall ensure that there is specialist assistance for the team in the following areas: medicine, treatment in accordance with article 13.3.001 and equipment. He shall ensure that assistance is given by qualified persons and, where required, holders of a licence in accordance with the Regulations.

チーム監督は、チームを次の分野で補佐する専門家の存在を保証しなければならない：投薬、UCI規則第13.3.001条による処置、備品。かれはこの補佐が適任者、必要であれば規則に適合するライセンスの所持者によるものであることを保証しなければならない。

(text modified on 1.01.04; 1.01.05/本文は2004年1月1日, 2005年1月1日に修正された).

1.1.082 The team manager shall ensure that tasks are appropriately divided between all the persons mentioned in article 1.1.080, with the exception of the riders. The tasks for

each person shall be clearly specified and respect the regulations. Those persons with titles shall be listed by name. The division of tasks shall be in written form. A copy shall be given to all persons mentioned in 1.1.080. A copy shall also be submitted to the national federation. Teams registered with the UCI and national teams shall also submit a copy to the UCI.

チーム監督は、競技者を除いて、条項1.1.082に述べられた者により仕事が適切に配分されることを確かなものにしなければならない。各者の仕事は明確に指定され、かつ規則を尊重したものでなければならない。これらの者は肩書き付きの名簿化される。仕事分担の表は文書化されなければならない。条項1.1.082に述べられたすべての者にこのコピーを配布しなければならない。また国内連盟にもコピーを提出しなければならない。UCI登録チームおよびナショナル・チームはUCIにコピーを提出しなければならない。

(text modified on 1.01.05/条文は2005年1月1日に修正された)

1.1.083

The team manager shall regularly consult all persons mentioned in article 1.1.080 regarding human and social conditions, equipment, risks involved in cycling and the competition schedule for each rider. He shall make a report on each consultation. Upon their request, a copy of the reports shall be submitted to the national federation or the UCI.

チーム監督は、社会的・人的条件、機材、自転車競技に関する危険および各競技者の競技スケジュールに関して、条項1.1.082に述べられたすべての者に定期的に相談しなければならない。彼は各協議について書面の報告書を作成しなければならない。要求により、その報告書の写しを国内連盟とUCIに提出しなければならない。

(text modified on 1.01.05/条文は2005年1月1日に修正された)

1.1.084

Any failure by a team manager to meet the obligations imposed under this paragraph shall be penalised by a suspension of between 8 days and ten years, and/or a fine of between 500 and 10 000 Swiss francs. In the event of a subsequent offence occurring within two years of the first, the team manager shall be suspended for a period of at least six months or excluded permanently and fined between 1000 and 20 000 Swiss francs.

チーム監督によるこの条文による義務に対する違反は、8日間から10年間の資格停止および/または500スイスフランから10000スイスフランの罰金により制裁される。最初の違反から2年以内におかされた違反の場合には、チーム監督は最短6ヶ月間から永久の資格停止および1000スイスフランから20000スイスフランの罰金により制裁される。

(text modified on 1.01.05/条文は2005年1月1日に修正された)

1.1.085

Any person or team failing to respect the division of tasks under article 1.1.082 will be penalised by a suspension of between one month and one year and/or a fine of between 750 and 10 000 Swiss francs. If a second infraction is committed within two years, it will be penalised with a suspension of between six months minimum or with permanent exclusion and a fine of between 1500 and 20 000 Swiss francs.

条項1.1.082による仕事分担を尊重しない者、チームは、1ヶ月間から1年間の資格停止および/または750スイスフランから10000スイスフランの罰金により制裁される。最初の違反から2年以内におかされた違反の場合には、最短6ヶ月間から永久の資格停止および1500スイスフランから20000スイスフランの罰金により制裁される。

(text modified on 1.01.05/条文は2005年1月1日に修正された)

1.1.086

The team manager may be held responsible for infractions committed by persons indicated in article 1.1.080 and shall be penalised under the provisions for the

infraction in question, unless he can demonstrate that the infraction cannot reasonably be considered to have been caused by negligence on his part, and that he did not endorse it in any way.

チーム監督は、条項1.1.080に述べられた者による違反行為の責任を取らなければならない、また、その違反行為が彼の責任範囲における怠慢によるものでないとみなされることおよび彼が是認したのではないことを彼が示すことができない場合は、当該違反について前述の基準により制裁される。

(text modified on 1.01.05/条文は2005年1月1日に修正された).

Chapter II RACES
第II章 レース

SECTION 1 ADMINISTRATIVE PROVISIONS

Section 1 運営規定

§1 Calendar

§1 カレンダー

1.2.001 The Calendar shall be the chronological list of cycling races by discipline, category and/or sex.

カレンダーは、競技、カテゴリおよび/または性別による自転車競技の開催月日順の一覧表とする。

The procedure for the awarding of licences to organisers has yet to be determined.
主催者へのライセンス交付手順については未決定である。

(text modified on 1.01.05/条文は2005年1月1日に修正された).

1.2.002 A calendar shall be drawn up for following disciplines:

カレンダーは、次の競技の配列とする。

- 1 Road / ロード
- 2 Track / トラック
- 3 Mountain-Bike / マウンテン・バイク
- 4 Cyclo-Cross / シクロクロス
- 5 BMX / ビー・エム・エックス
- 6 Trial / トライアル
- 7 Indoor Cycling / 室内自転車競技
8. cycling for all / サイクリング・フォア・オール
9. cycling for riders with disabilities / 身体障害者のための自転車競技

(text modified on 15.10.04/条文は2004年10月15日に修正された).

1.2.003 The Calendar shall be prepared annually for a calendar year or a season.

競技日程は暦年またはシーズン毎に、毎年作成する。

1.2.004 In each discipline shall be prepared a World Calendar, a Continental Calendar for each continent and a National Calendar for each National Federation.

各種目ごとに、世界競技日程、大陸競技日程を各大陸のために、国内競技日程を各国内連盟のために作成する。

The international calendar is both the world calendar and continental calendars.
国際競技日程とは、世界競技日程と大陸競技日程の両方を指す。

An international race is a race entered on the world calendar or continental calendar.
国際競技大会とは、世界競技日程あるいは大陸競技日程に記載された大会である。

A national race is a race entered on a national calendar
国内競技大会とは、国内競技日程に記載された大会である。

1.2.005 With the exception of UCI ProTour events, the world and continental calendars are as determined by the UCI management committee on the advice of the continental confederations for the competitions which concern them.

UCIプロツアーの大会を除き、世界および大陸競技日程は、競技の当該大陸連合の通知をもとに、UCI理事会が決定する。

The calendar of UCI ProTour events is drawn up by the professional cycling council, in line with the provisions concerning the UCI ProTour in Part 2, section XV.

UCIプロツアーの競技日程は、第2部セクションXVのUCIプロツアーに関する条項に従って、プロフェッショナル自転車競技評議会が作成する。

(text modified on 15.10.04/条文は2004年10月15日に修正された).

1.2.006

Each year, organisers shall apply to their respective National Federations to have their races included on the World or Continental Calendar.

毎年、競技の主催者は、そのレースを世界および大陸競技日程に登録するために自国の連盟に申請しなければならない。

The organiser of a track, cyclo-cross or mountain bike event in which riders of 3 or more foreign federations participated, 2 foreign federations for an Indoor cycling event, must request the inclusion of the next edition of his event on the international calendar. The event shall not be included in the national calendar, except if its inclusion in the international calendar is rejected.

3つ以上の国外連盟の競技者が参加したトラック競技、シクロクロスまたはマウンテンバイク競技の主催者、2つ以上の国外連盟の競技者が参加した室内自転車競技の主催者は、その次の競技大会を国際競技日程に含めることを要請しなければならない。国際競技日程に含まれることが拒否された場合を除き、その競技は国内競技日程に含まれてはならない。

National federations shall pass on applications for inclusion to the UCI with a copy to their continental confederation no later than June 1st of the year preceding that for which inclusion is required. For cyclo-cross, the deadline shall be set at December 15th.

国内連盟は申請書をUCIへ送付し、同時にコピーを関連の大陸連盟に、その年の遅くとも6月1日までに送付しなければならない。シクロクロスの締切日は12月15日とする。

If a race is run over the territory of several countries, the race shall be included on the Calendar only with the agreement of the Federation of each country concerned.

競技が数カ国にまたがって行われる場合、関連国の連盟の合意によって、競技日程に記載される。

If a Federation does not transmit a request for inclusion on a Calendar, the organiser of the race may approach the UCI directly.

国内連盟が競技日程の掲載申請をUCIに提出しない場合は、主催者がUCIに直接申請できる。

(texte modified on 1.06.98; 1.01.03 and 1.01.04/本文は1998年6月1日、2003年1月1日、2004年1月1日および2005年1月1日に修正された).

1.2.007

The draft Continental Calendar shall be sent by the UCI to the respective Continental Confederations which may state their opinions thereon within 30 days of the despatch of the draft.

大陸競技日程の原稿は、UCIより関連の大陸連盟に送付される。その原稿について意見がある場合は原稿発送日から30日以内に申し出ることができる。

Continental Confederations shall, whenever publishing their Continental Calendars, include World Calendar races that are run on their territories.

大陸の各連盟は、それぞれの大陸競技日程を発行する場合、それぞれの地域内で開催される世界競技日程も含めなければならない。

1.2.008

National Calendars shall be prepared by the respective National Federations.

国内競技日程は関連の国内連盟が準備する。

Federations shall, when publishing their national calendars, include international calendar races that are run in their countries.

各国の連盟は、それぞれの国内競技日程を発行する場合、それぞれの国で開催される国際競技日程も含めなければならない。

(text modified on 15.10.04/条文は2004年10月15日に修正された).

1.2.009

The first time a race is entered for inclusion on the international calendar, the organiser shall submit a file including at least the following information:

国際競技日程に登録される初めての大会の主催者は、少なくとも、次の資料も提出しなければならない。

- type of race (discipline, speciality, format...)
- description of the course including total length (in km) and, where applicable that of stages and circuits.
- the type and number of participating teams and/or riders categories desired
- financing (prizes and premiums, travel and accommodation expenses)
- references concerning organisation.
- For Mountain Bike, the race format (OX-MX-DH-etc..) and the relevant categories.
- 競技の種類 (種目, 特徴, 構成...)
- 総距離(km), 当てはまる場合はステージ, サーキットを含むコースの説明
- 希望する参加チームのタイプおよび数・参加競技者数
- 財務状況(賞品, 賞金, 旅費・宿泊料)
- 主催者の連絡先
- マウンテンバイクにおいては、競技構成(OX-MX-DH-etc..) および関連カテゴリ。

The documentation must be submitted to the UCI no later than three months before the meeting of the management committee at which the calendar in question is finalised.

当該競技日程が最終決定されるUCI理事会会合の3ヶ月前までに、必要書類はUCIに提出されなければならない。

(text modified on 1.01.98 and 1.01.04/本文は1998年1月1日, 2004年1月1日および2005年1月1日に修正された).

1.2.010

[text modified on 1.01.04, abrogated on 1.01.05/本文は2004年1月1日に修正, 2005年1月1日に廃止された].

1.2.011

If the file is accepted, the race shall be registered for a probationary year, at a date compatible with the existing Calendars. The race may be supervised by a UCI delegate at the expense of the organiser.

開催期日が現存の競技日程と両立するなら申請は受理され、競技大会は仮登録されなければならない。その大会は主催者の経費負担によってUCIの派遣団が監督することになる。

1.2.012

The inclusion of a race on the international calendar shall be subject to the payment of a fee, called the calendar fee, the amount of which shall be set annually by the UCI management committee.

国際競技日程に含まれる大会は、毎年UCI理事会が定める「カレンダー料」と呼ばれる料金を支払わなければならない。

The total amount of the fee must be paid by the organiser to the UCI no later than two months after the meeting of the management committee at which the calendar for the discipline in question is approved. The above deadline is the date on which the UCI

account must be credited.

料金の合計金額は主催者によりUCIに、当該種目の競技日程が承認される理事会会合の2ヵ月後までに支払われなければならない。上記の期限は、UCIの口座に振込みがなされなければならない日付である。

In case of delay, a penalty of CHF 100.– for each started month will automatically be applied.

期限に遅れた場合、各月が始まるごとにペナルティ100スイスフランが自動的に科される。

The inclusion of the race on the following calendar shall be refused should the fee, as well as the penalty not have been paid one month before the meeting of the management committee at which the calendar in question is approved.

ペナルティ金のみならず登録料が、競技日程が承認される理事会会合の1ヶ月前までに支払われない場合、当該競技大会は以降の競技日程登録を拒否される。

Furthermore, a race inscription shall be refused if the enrolment fees for previous races have not been paid or if the organiser does not honour its financial obligations with the UCI. This measure also applies to the new organiser of the race and, in general, to the organiser and/or race that the Management Committee considers to be the successor of another organiser or another race.

さらに、競技大会の登録は前回の大会の登録料が支払われていない場合、あるいは主催者がUCIに対する財務的責任を果たしていない場合に拒否される。この基準は競技大会の新しい主催者および、一般的には、ある主催者および/または競技大会の後継者であると理事会がみなした主催者および/または競技大会にも適用される。

(text modified on 1.06.98; 1.02.03; 1.01.04; 1.01.05/条文は1998年6月1日, 2003年1月1日, 2004年1月1日および2005年1月1日に修正された).

1.2.013

A rejection of an application for inclusion on the international calendar is decided by the UCI management committee. The organiser shall be allowed to put his case.

国際競技日程への登録申請の拒否はUCI理事会により決定される。主催者はこの事例を提訴することを許される。

If the organiser has not had an opportunity to defend his application, he may lodge an appeal with the appeals board.

主催者が自己の申請について弁護する機会がない場合は、上訴審議会に提訴することができる。

(text modified on 2.03.00; 1.01.05/条文は2000年3月2日および2005年1月1日に修正された).

1.2.014

Any change to the date of an event included on the international calendar shall be subject to prior authorisation by the UCI or, for a UCI ProTour event, the professional cycling council at the request of the national federation of the organiser. If there is a change of date or if an event is cancelled, the organiser shall be liable for a fine the amount of which shall be set each year by the management committee, subject to recourse to the appeals board.

国際競技日程に含まれた競技の期日の変更は、事前に主催者の国内連盟がUCIあるいは、UCIプロツアー大会についてはプロフェッショナル自転車競技評議会に申請し許可を得なければならない。大会の期日の変更あるいは開催を中止する場合、理事会が毎年設定する違約金が主催者に科せられる。本件は上訴審議会に付託することが条件である。

(text modified on 2.03.00; 1.01.05/条文は2000年3月2日および2005年1月1日に修正された).

§2 Names of races

§2 大会の名称

- 1.2.015** The organiser cannot call his race by any denomination other than that under which it was entered on the Calendar.
主催者は、競技日程に登録した名称のみ使用できる。
- 1.2.016** The National Federation and the UCI may ask that the denomination of the race be altered to avoid confusion with another race.
国内連盟およびUCIは、他の大会との混同を避けるために名称の変更を要求する場合がある。
- 1.2.017** No race may be designated as national, regional, continental, world, or as a championship, save in the cases expressly provided for in the UCI Regulations or unless prior and express authorisation has been obtained from the UCI or the competent National Federation with respect to races on its National Calendar.
明らかにUCI規則により規定してあるか、またはUCIか国内競技日程の所管の国内連盟から事前に承認を得ていない限り、どのような大会でも、国内、地域、大陸、世界あるいは選手権大会として指定されない。
- 1.2.018** The organiser shall avoid giving the impression that his race has a status that it does not have.
主催者は、自己の大会を実際以上に高い地位にあるかの如き印象をあたえてはならない。

§3 Forbidden races

§3 禁じられた競技大会

- 1.2.019** No licence-holder may participate in an event that has not been included on a National, Continental or World Calendar or that has not been recognised by a National Federation, a Continental Confederation or the UCI.
ライセンス保持者は、国内、大陸または世界競技日程に含まれない行事および国内連盟、大陸連盟またはUCIが認可していない行事に参加してはならない。

A National Federation may grant special exceptions for races or particular events run in its own country.
国内競技連盟は、その国において行われる競技大会・事業等に特別な例外を認めることができる。
- 1.2.020** Licence-holders may not participate in activities organised by a National Federation that has been suspended, save in application of article 18.2 of the UCI Constitution.
ライセンス保持者は、UCI定款第18.2条を除き、停権されている国内連盟によって組織された行事には参加してはならない。
- 1.2.021** Breaches of articles 1.2.019 or 1.2.020 shall render the licence-holder liable to one month's suspension and a fine of 50 to 100 Swiss francs
第1.2.019条または第1.2.020条に違反したライセンス保持者には1ヶ月間のライセンス停止および50から100スイスフランの罰金を科する。

§4 Access to a race

§4 レースへの接近

- 1.2.022** No suspended licence-holder may be admitted to a race or to zones not accessible to

the public.

停権されたライセンス保持者は競技自体または一般の人が入れない地帯への立入りはできない。

Anyone knowingly engaging or enrolling a suspended rider in a race shall be fined between 2000 and 10,000 Swiss francs.

ライセンス停止となっている競技者であることを知っていて、その競技者と契約または登録を行った場合2,000または10,000スイスフランの罰金を科する。

1.2.023

The organiser shall grant an accreditation and free access to members of the bodies of its National Federation and of the UCI.

主催者は、国内連盟ならびにUCIのメンバーに対して自由に入出できるIDカードを発給しなければならない。

§5 Sanction

§5 批准

1.2.024

The result of each race shall be sanctioned by the national federation of the organiser as fast as possible after the end of the competition.

各競技の結果は、可及的速やかに主催者の所属する国内連盟により批准されなければならない。

(text modified on 1.01.98; 1.01.05/条文は1998年1月1日および2005年1月1日に修正された)

1.2.025

National Federations shall make absolutely sure that the results of the race are not being contested before confirming them.

国内連盟は、競技の結果が確認前に異議を申し立てられたものではないことを確認しなければならない。

§6 Classifications and cups

§6 各種ランキングとカップ

1.2.026

National federations, their affiliates and licence holders and, in general, all bodies answerable to them shall be barred from participating actively or passively in any individual or team classification based on the races on the international calendar other than those drawn up or expressly authorised by the UCI.

国内連盟、その会員、連盟のライセンス保持者および組織の責任者は、UCIが作成または明らかにUCIが認可した国際競技日程の競技を基としたもの以外の個人またはチーム・ランキングに積極的あるいは受動的に参加することを禁ずる。

Events conducted by an organiser who fails to comply with the preceding paragraph shall be deleted from the international calendar for the following year.

前節に従わない主催者が運営する競技大会は、翌年の国際競技日程から削除される。

(text modified on 1.08.00; 1.01.055/条文は2000年8月1日および2005年1月1日に修正された)

§7 National Championships

§7 国内選手権大会

1.2.027

National Championships shall be ridden under UCI Regulations.

国内選手権大会は、UCI規則に基づき行われる。

1.2.028

Participation in National Championships shall be governed by the respective National

Federations. Only riders who have held the nationality of the country for the purposes of the present regulations as from January 1st of the year may compete for the title of national champion and the relevant points.

If a national federation organises a separate event to award the national champion's title in a given category, riders in this category may not take part in the national championship event in another category. A maximum of three national federations may organise their national championships as a joint event.

国内選手権大会への参加は、管轄の国内連盟の監督のもとに行わなければならない。現行規則の目的に従い、当該年の1月1日よりその国籍を持っている競技者のみが、国内選手権と相当するポイントを競うことができる。

もし国内連盟があるカテゴリにおける国内選手権を授与するための別の大会を主催する場合、このカテゴリの競技者は他のカテゴリの国内選手権大会に参加することはできない。最多3つの国内連盟は共催大会として国内選手権大会を開催できる。

(text modified on 1.01.05/条文は2005年1月1日に修正された)

- 1.2.029** National road championships **shall** be **run** during the 26th week of the year. **If this is not the case, no UCI points may be awarded. All results must be received by UCI by email or fax no later than two days after the last day of the event. No result received after that time shall be taken into consideration for the UCI classification.**

国内ロード選手権大会は、その年の第26週中に行わなければならない**もしそうしない場合、UCIポイントは与えられない。全競技結果はEメールまたはファクシミリにより、遅くとも大会最終日の2日後までにUCIに受信されなければならない。この期限以降に受信された結果はUCIランキングに考慮されない。**

National Cyclo-Cross Championships shall be run on the date approved by the Management Committee.

国内シクロ・クロス選手権大会は、理事会が認可した日に行わなければならない。

The mountain bike XC and DH national championships must be organised on the 29th weekend of the year.

国内マウンテンバイクXCおよびDH選手権大会は、その年の第29週末に行わなければならない。

The UCI may grant dispensations for the southern hemisphere or in cases of force majeure.

UCIは南半球または重大な状況下においては特別許可を与えることができる。

(text modified on 1.01.04; 1.01.05; 1.09.05; 1.01.06; 1.01.08/条文は2004年1月1日, 2005年1月1日, 2005年9月1日, 2006年1月1日, 2008年1月1日に修正された)

§8 Bets 賭け

- 1.2.030** Anyone subject to the UCI Regulations may not be involved directly or indirectly in the organisation of bets on cycling races, under penalty of a suspension of 8 days up to one year and/or a fine of 2,000 to 200,000 CHF.

UCI規則に支配される者はすべて、直接あるいは間接的にも、自転車競技の賭けの運営に関与してはならない。これに対するペナルティは、8日から1年間の資格停止および/または2,000スイスフランから200,000スイスフランの罰金である。

In addition, if an organiser is involved, any competition organised by him may be banned from the calendar for one year.

加えて、主催者が関与した場合は、彼が主催するすべての競技を1年間競技日程から追放する。

(text modified on 1.01.00; 1.01.05/本文は2000年1月1日および2005年1月1日に修正された).

SECTION 2 ORGANISATION OF RACES
SECTION 2 レースの主催

(numbering of articles modified on 1.01.05/2005年1月1日より条項の付番を修正).

§1 Organiser
§1 主催者

1.2.031 The organiser of a cycling race shall be licensed as such. He shall be a licence-holder of the National Federation of the country where the race is run.
自転車競技の主催者はレースが開催される国の国内連盟のライセンスを保持しなければならない。

1.2.032 The organiser shall be entirely and exclusively responsible for the organisation of his race, both with respect to compliance with UCI Regulations for the administrative, financial and legal aspects.
主催者は開催するレースの主催について全責任を持たなければならない。監督、財務および法律上はUCI規則に合致したものでなければならない。

The organiser shall be the only person responsible to the authorities, participants, attendants, officials and spectators.
主催者は、関係当局、参加者、アテンダント、役員および観客に対する唯一の責任者でなければならない。

The organiser shall be responsible for financial obligations relevant to previous occasions on which that event was organised by third party and to which his event is considered the successor by the Management Committee or, where the event in question is a UCI ProTour event, by the UCI ProTour Council.
主催者は、前身の大会の資金的責任について、第3者の主催した場合も、その大会が後継のものであるとUCI理事会あるいは、UCIプロツアーの大会についてはUCIプロツアー評議会がみなした場合は負わなければならない。

(text modified on 2.03.00; 1.01.05/本文は2000年3月2日および2005年1月1日に修正された).

1.2.033 Monitoring by the UCI, National Federations and by the commissaires of the conduct of the race shall concern only the sporting requirements and the organiser alone shall be answerable for the quality and safety of the organisation and installations.
UCI、国内連盟およびレースの指揮をするコミセールによる監視(モニタリング)は、競技としての要求に関するのみで、レースの組織や設備・施設の質や安全性については主催者が責任を持たなければならない。

1.2.034 The organiser shall take out insurance covering all risks relating to the holding of his race. This insurance must nominate the UCI as a jointly insured party and cover claims which may be made against the UCI in connection with the event.
主催者は、開催するレースにかかわるすべての危険保障の保険に加入しなければならない。この保険は、当該レースに関連してUCIに対するクレームがあった場合、UCIを連帯して保険対象に指名しているものでなければならない。

(article modified on 1.01.05/条項は2005年1月1日に修正された).

1.2.035 The organiser shall take whatever safety measures caution demands.
主催者は、危険性がある場合は安全な施策を講じなければならない。

The organiser shall ensure that the race may take place under the best material conditions for all parties concerned, viz. riders, attendants, officials, commissaires, security services and medical services, sponsors and the public.

主催者は、レースが、競技者、アテンダント、役員、コミセール、警備、医療サービス、スポンサーおよび一般観客に対して最良の実質的な状態のもとに行われることを保証しなければならない。

Unless otherwise specified, the organiser must provide all the equipment required for the organisation of the event, including all timing equipment.

他に特記がない場合、主催者は、すべての計時装置を含む大会運営に必要なすべての器材を提供しなければならない。

(text modified on 1.01.06/条項は2006年1月1日に改訂).

1.2.036 The organiser shall always strive to attain the best quality of organisation possible with the means at his disposal.

主催者は、常に最良の質の組織ができるように努力しなければならない。

§2. Authorisation to organise the event

§2. 大会組織の公認

1.2.037 A cycling race may be organised only if it has been registered on a National, Continental or World Calendar.

自転車競技大会は、国内、大陸および世界競技日程に登録されたもののみ開催できる。

The inclusion of the race on the Calendar means that its organisation has been authorisation, but does not commit the UCI or the National Federation that registered it.

競技日程に含まれるという意味は、その組織は認可されたが、登録したUCIまたは国内連盟が委ねたものではない、ことをいう。

1.2.038 In addition, the organiser shall obtain any administrative authorisations required under the laws and regulations of the country where the competition is to be held.

さらに、主催者は、競技が行われる国の法律や規則に基づいた管理認可を得なければならない。

(article modified on 1.01.05/条項は2005年1月1日に修正された).

1.2.039 The organiser shall, within the deadline set by his National Federation, submit to it the technical file on that race comprising at least the following data (if applicable):

主催者は、国内連盟が設定した締切日までに、少なくとも次のデータ(適用するものがあれば)に合う専門的資料を提出しなければならない。

- the specific regulations for the race; these regulations may not be published in the programme until after approval by the National Federation.
- programme and schedule of competitions
- invited riders (categories of riders, clubs, Teams, etc.)
- entry procedure, distribution of identification numbers;
- list of prizes;
- financial conditions relating to travel and board and lodging expenses
- arrangements for refreshments (method, number, refreshment zones, etc.)
- Transport arrangements for participants and baggage

- description and detailed plans of the track or circuit, including start and finishing zones
- location of podia and premise (drug test, secretariat, Press, etc.)
- policing, security and medical arrangements photo-finish and time-keeping installations
- public announcement facilities and announcers
- 当該レースの特別規則;これらの規則は国内連盟が許可するまで発行されない。
- 競技のプログラムおよびスケジュール
- 招待競技者名(競技者,クラブ,チームのカテゴリ)
- エントリ方法,ゼッケン番号の配布
- 賞金一覧表
- 旅費,宿泊,食事に関する財務条件
- 飲食物補給の準備(方法,品名・数,補給場所等)
- 参加者および荷物運送車輛の準備
- トラックまたはサーキット(スタートおよびゴールも含む)の詳細図
- 薬物検査場,事務局,プレス室等の設定
- 警察,警備および医療施設,写真判定および計時の設置
- 放送施設とアナウンサー

(article modified on 1.01.05/条項は2005年1月1日に修正された).

§3 Specific regulations

§3 特別規則

1.2.040

The organiser shall draw up a set of regulations specific to his race.

主催者は,当該レースの特別規則を設定しなければならない。

The regulations shall specifically govern the sporting aspects of the race.

特別規則は,大会における競技面を管理するものである。

Those specific regulations shall comply fully with the present Regulations and have been approved beforehand by the National Federation of the organiser.

この特別規則は現在のUCI規則に全面的に合致しなければならない。また,事前に主催者の国内連盟の承認を得なければならない。

1.2.041

(N) The specific regulations shall be published in the programme and/or the technical guide of the race.

特別規則は,当該競技のプログラムおよび/またはテクニカル・ガイドに含めて発行しなければならない。

§4 Programme - technical guide

§4 プログラム・テクニカル・ガイド

1.2.042

(N) The organiser shall prepare a programme and/or technical guide of his race, previously approved by his National Federation.

主催者は,事前に国内連盟の許可を得てプログラムおよび/またはテクニカル・ガイドを作成しなければならない。

The contents shall be determined by the provisions governing the various disciplines.

内容は競技を管理する規定によって決定しなければならない。

It shall, at least, be written in French or English; other languages may be added.

これらは少なくともフランス語または英語により記述されなければならない;他の言語を付加してよ

い.

(article modified on 1.01.05/条項は2005年1月1日に修正された).

1.2.043

With the exception of minor alterations to the timetable for the race, provisions once published in the programme and/or technical guide can no longer be modified save with the agreement of all concerned or else if that be necessary to bring them into line with The Regulations.

競技時程表の小変更を除いて、プログラムおよび/またはテクニカル・ガイドで公表した規程は、関係者全員の合意がある場合あるいはUCI規則に従って追加しなければならない場合を除いて変更することはできない。

The organiser may, if necessary, make a substantial change to the timetable for the event subject to the following conditions:

主催者は必要であれば競技大会のための時程表に以下の状況を条件として大幅な変更を加えることができる:

- 1) he must notify the teams or riders and the international commissaires at least 15 days in advance;
少なくとも15日以前に、チームあるいは競技者と国際コミセールに通知すること;
- 2) he must repay the teams or riders, commissaires, national federations and the UCI any irrecoverable costs caused by the change to the timetable.
時程表の変更に起因する回収不能の経費を、チームあるいは競技者、コミセール、国内連盟およびUCIに償還しなければならない;

(text modified on 1.01.04/本文は2004年1月1日に修正された).

1.2.044

Any breach of the provisions relating to the programme or technical guide shall render the organiser liable to a fine of 500 to 2000 Swiss francs.

プログラムまたはテクニカル・ガイドに関して規則に違反した場合は、主催者は 500から2,000スイスフランの罰金が科せられる。

1.2.045

The organiser shall send the programme and/or technical guide to all teams or riders invited to participate in the race, at the latest when they confirm their enrolment.

主催者は、プログラムおよび/またはテクニカル・ガイドを当該競技に参加を招請したすべてのチームまたは競技者に、少なくとも参加の確定までに送付しなければならない。

The organiser shall send the programme and/or technical guide to the international commissaire(s) 30 days before the date of the race.

主催者は、プログラムおよび/またはテクニカル・ガイドを国際コミセールへ、レース開催の30日前までに送付しなければならない。

1.2.046

At the meeting of team leaders and/or Team Managers, the organiser shall give each such Manager or leader a sufficient number of copies of the programme and/or technical guide of the race for distribution to the riders.

主催者は、チーム・リーダーおよび/またはチーム監督会議において、プログラムおよび/またはテクニカル・ガイドを競技者に配布するための必要部数を前記のリーダーまたは監督に渡さなければならない。

1.2.047

By participating in a race, a rider shall be assumed to know and to have accepted the content of the programme and/or technical guide and especially of the specific race

regulations.

競技に参加する競技者は、プログラムおよび/またはテクニカル・ガイドの内容、特に当該特別規則を十分に理解しなければならない。

§5 Invitation - Enrolment

§5 招待・登録

General principle

一般則

1.2.048

(N) Unless otherwise provided, the organiser shall be free in the choice of teams and riders he wishes to have in his race and need not take account of any possible national protection.

別段の合意のない限り、主催者は、自己の大会に参加するチームおよび競技者を自由に選択できるものとし、国内の保護を考慮する必要はない。

Without prejudice to the provision concerning Mountain bike, BMX, cycling for all and the Masters category, organisers of events on the international calendar may not require any form of contribution from riders and/or teams (contribution to costs, entry fee, etc.).

マウンテンバイク、BMX、サイクリング・フォア・オールおよびマスターズ・カテゴリに関する条項を損なわない限り、国際競技日程登録大会の主催者は、競技者および/またはチームにいかなるかたちでも賦課金を請求してはならない(経費の負担金、エントリー料、等)。

(text modified on 1.01.02 and 1.01.04; 1.01.05; 23.09.05 ; 1.02.07/条文は2002年1月1日, 2004年1月1日, 2005年1月1日, 2005年9月23日および2007年2月1日に修正された).

Conditions

条件

1.2.049

The organiser shall, at least 60 days in advance, invite the team or rider by sending general information. In the case of national, regional or club teams, he shall inform the National Federation whom he has invited.

主催者は、おそくとも60日前までに招待チームまたは競技者に対して一般的な(大会の)情報を送付しなければならない。ナショナル・チーム、地域およびクラブ・チームの場合、そのチームは自国連盟に対して招待された旨を報告しなければならない。

At least forty days before the race, an invited party shall inform the organiser in writing (letter, fax) whether he/it wishes to participate in the race or whether he/it wishes to decline the invitation.

レース開催のおそくとも40日前までに、招待された者は主催者にレースに参加するか否かを書信かファックスで回答しなければならない。

At least thirty days before the race, the organiser shall send an official UCI enrolment form to all invited parties whose participation he accepts. At the same time, he shall inform invited parties whose participation he does not accept to that effect.

レース開催おそくとも30日前までに、主催者は「公式UCI登録様式」を招待を受諾し参加するチームに送付しなければならない。同時に、主催者は招待したが、参加申込みを受諾しなかったチームにも連絡しなければならない。

At least twenty days before the race, the invited party shall return to the organiser the original and three copies of the duly completed enrolment form. The organiser shall keep the original (top copy) of the form and shall, within 48 hours of its reception, send the three other copies to each of addressees mentioned thereon.

レース開催のおそくとも20日前までに、招待された側は「enrolment form」を完全に記入し、オリジナルと写し3枚を添えて主催者へ返送しなければならない。主催者はオリジナルを保管し、受信後

48時間以内に写し3枚を、formに記載されている各宛先へ送付しなければならない。

72 hours before the event's start time, the teams must fax the organiser a copy of the entry form giving the names of the entrants plus two substitutes.

当該競技スタートの72時間前に、チームは主催者に、参加競技者名に2名の補欠名を加えて「entry form」の写しをファクシミリで送信しなければならない。

Any party failing to meet the prescribed deadlines shall forfeit its rights.

規定の締切日に従わない場合はその権利を失うものとする。

(text modified on 1.01.01; 1.01.03 and 1.01.04; 1.01.05/本文は2001年1月1日, 2003年1月1日, 2004年1月1日および2005年1月1日に修正された).

- 1.2.050** The organiser shall submit the enrolment forms to the Commissaires Commission for verification.
主催者はenrolment form(写)を実証のため、コミセール委員会に提出しなければならない。

General provisions

総合規定

- 1.2.051** In a National Calendar race, the enrolment conditions shall be determined by the National Federation of the organiser.
国内競技日程のレースにおける参加登録条件は主催者のある国の連盟が決定する。

- 1.2.052** National, regional and club teams and their respective riders may not start in competitions abroad unless they hold authorisation in writing issued by their federation (except teams and riders from the same federation as the event organiser). This authorisation must carry the dates of validity and the name(s) of the rider(s) concerned.

ナショナル、地域およびクラブ・チームおよび関係競技者は、所属国内連盟発行の書面による許可を持たずして外国の競技に出走することはできない(チームおよび競技者が、大会主催者と同じ国内連盟に属する場合を除く)。この許可状には有効期日と関係する競技者名が記されていないなければならない。

The provisions in this article shall not apply to riders covered by the provisions of article 2.1.011.

この条項の条文は、条項2.1.011の条文による競技者には適用しない。

(text modified on 1.01.01 ; 1.01.04; 1.01.05/本文は2001年1月1日, 2004年1月1日および2005年1月1日に修正された).

- 1.2.053** In the event that a UCI registered team or rider belonging to such a team is entered but fails to appear, the signatory of the entry and the team that he represents shall be jointly and severally liable to pay the organiser an indemnity equal to twice the travel and subsistence expenses agreed in writing.

UCI登録チームあるいはこうしたチームに所属する競技者がエントリーしていながら参加しない場合、エントリーの署名者およびかれが代表するチームは連帯または個別に、書面で合意した旅費、滞在費の2倍相当の賠償金を主催者に支払う責任がある。

In other cases of failure to start, the signatory of the entry and the team which he represents shall be jointly and severally liable to pay the organiser a penalty charge equal to the travel and subsistence expenses agreed in writing.

その他の場合で競技者がスタートしなかった場合、エントリーの署名者および彼が代表するチームは、連帯または個別に、書面で合意した旅費、滞在費に相当する額のペナルティ金額を主催者に対して支払う責任がある。

(text modified on 1.01.02 ; 1.01.04; 1.01.05/本文は2002年1月1日, 2004年1月1日および2005年1月1日に修正された).

1.2.054 The organiser may not accept late entries. The organiser must inform the signatory of the entry in question of this. In the event of dispute the President of the Commissaires' Panel shall decide.

主催者は、締切期限を過ぎた登録は受け付けない。その旨主催者は遅れた登録の署名者に通知しなければならない。この件が論争になった場合はチーフ・コミセールが解決するものとする。

The organiser may not refuse to allow a team or a rider entered to start. He must submit his objection to the Commissaires Panel which shall decide.

主催者は、エントリーしたチームまたは競技者がスタートすることを拒否できない。彼は決定権のあるコミセール・パネルに異議を提出しなければならない。

Should the organiser without valid reason refuse to allow an entered team to start in an event of road class HC or 1, the organiser must pay the team an indemnity equal to double the total sum of the allowances for the event.

ロード・クラシック、オー・クラス、クラス1の大会において、エントリーしたチームがスタートすることを拒否する正当な理由を主催者が持たない場合、主催者はその大会の手当合計額の2倍に等しい補償金をチームに支払わなければならない。

(text modified on 1.01.02; 1.01.05/条文は2002年1月1日および2005年1月1日に修正された).

Penalties

ペナルティ

1.2.055 The following infringements shall be penalised as indicated below:

下記の違反者にはペナルティを科する。

1. Rider contracted (identification number issued) absent at the start:

契約した競技者が(ゼッケン発行済み)スタートしない場合:

- if not participating in any other event : a 50 Swiss franc fine

- if participating in another event : exclusion from the classification and a fine of between 500 and 3000 Swiss francs

- 他の競技に出場していない場合、罰金50スイスフラン。

- 他の競技に出場している場合、順位から除外し、罰金500～3,000スイスフラン。

2. Failure on the part of the organiser to use the official enrolment form:

主催者側が、"official enrolment form"を使用しない場合:

- fine of between 300 and 1000 Swiss francs per team.

- 1チームあたり300～1,000スイスフランの罰金。

(text modified on 1.01.05/条文は2005年1月1日に修正された).

§ 6 Race headquarters – Secretarial office

§6 競技本部 – 事務局

1.2.056 (N) The organiser shall provide a fully equipped secretarial office for the full duration of the race. A representative of the organiser must be present there at all times.

(N) 主催者は完全に備品がそろった事務局を競技の全期間にわたって提供しなければならない。主催者の代表者はここに全時間所在しなければならない。

(article introduced on 1.01.05/条項は2005年1月1日に導入された).

1.2.057 (N) This race headquarters will be set up at the competition venue. For road races, the race headquarters will be operational at the start location during the two hours that precede the start of the race, as well as at the finish location, during the two hours that precede the finish of the race.

(N) この競技本部は競技会場に設置しなければならない。ロードレースにおいては、競技本部はスタート場所にてスタートの2時間前から機能し、フィニッシュ場所においてもレース・フィニッシュの2時間前から機能しなければならない。

(article introduced on 1.01.05/条項は2005年1月1日に導入された).

1.2.058 (N) The race headquarters at the finish will remain open until the results are sent to the UCI, or, if the commissaires have not completed their work at that juncture, until such time as that work has been completed.

(N) フィニッシュ場所における競技本部は、競技結果がUCIに送付されるまで、あるいはコミセールが重要な局面において仕事を完了できない場合はその仕事が完了する時間までは開設されていなければならない。

(article introduced on 1.01.05/条項は2005年1月1日に導入された).

1.2.059 (N) The race headquarters must be provided with at least a telephone line, a fax and a computer with internet access.

競技本部には最小限、電話、ファクシミリおよびインターネットに接続したコンピュータを用意しなければならない。

(article introduced on 1.01.05/条項は2005年1月1日に導入された).

§ 7 Course and safety

§7 コースと安全

Safety

安全

1.2.060 The organiser must provide an adequate security service and organise efficient cooperation with the police.

主催者は十分な安全策を提供し、警察の効果的な協力を組織しなければならない。

(article introduced on 1.01.05/条項は2005年1月1日に導入された).

1.2.061 Without prejudice to the relevant legal and administrative provisions and general duty of care, the organiser shall ensure that race course or the competition grounds include no places or situations that could constitute a particular safety risk to anyone (riders, attendants, officials, spectators, etc.).

関連法規や管理規則や一般注意義務を損なうことなく、主催者は、いかなる者(競技者、アテンダント、役員、観客、等)に対しても重大な安全上の危険を構成する場所や状況を、レース・コースや競技グラウンドに含むことがないことを保証しなければならない。

(text modified on 1.01.05/条文は2005年1月1日に修正された).

1.2.062 Without prejudice to provisions requiring an entirely closed circuit, all traffic shall be stopped on the circuit as the race passes through.

完全閉鎖のサーキットを要求する条項を無効とするものではないが、競技が通過するときにはサーキットにおけるすべての交通は停止させなければならない。

- 1.2.063** In no case can the UCI be held responsible for defects in the course or installations of for any accidents that may occur.
事故を起こし得るコースあるいは設備の欠陥について、いかなる場合もUCIに責任はない。

(text modified on 1.01.05/条文は2005年1月1日に修正された).

- 1.2.064** Riders shall study the circuit in advance.
競技者はレース前にサーキットを調べておかなければならない。

Unless ordered so to do by a police officer, they may not leave the prescribed circuit and shall not be able to claim any error in this respect, nor any other motive such as, for example, incorrect directions by any person, badly placed or non-existent signposts, etc.

警官から指示があったとしても、指示されたサーキットから離れてはならないし、たとえ間違った方向を指示されたり、標識等の不備によって間違った方向に行ったとしても不服をのべることはできない。

Conversely, should the rider take a shortcut giving an advantage, he shall be penalised in accordance with article 12.1.040.15, notwithstanding any other disciplinary measures that may be provided for.

逆に、競技者が近道を取り利益を得た場合、その競技者は、懲戒処分が科されようとも、条項 12.1.040.15に従い罰則を適用される。

(text modified on 1.01.07/条項は2007年1月1日に改訂).

- 1.2.065** If one or more riders quit the circuit on the orders of a police officer, they will not be punished. If that detour constituted a shortcut, the riders concerned will have to wait until they return to the normal circuit and then resume the places they occupied before the detour.

警官によりサーキットから離れるように指示された場合は懲罰の対象にならない。迂回が近道になった場合、競技者は正規のコースに戻り、迂回する前にいた順位を取り戻すのはそれから再開することになる。

If all or some of the riders take off in the wrong direction, the organiser shall do all he can to direct the riders back to the circuit at the place where they left it.

一部あるいは全部の競技者が間違った方向へ行った場合、主催者は競技者達を間違った方向に出てきた場所まで戻すように努力しなければならない。

§8 Medical Service

§8 医療体制

- 1.2.066** The organiser shall set up an adequate medical service.
主催者は、適切な医療体制を設けなければならない。

- 1.2.067** The organiser shall appoint one or more doctors to provide riders with medical care.
主催者は、競技者の医療が必要な場合に備えて1名以上の医師を指名しなければならない。

- 1.2.068** Facilities for rapid transfer to hospital shall be available. At least one ambulance shall follow the competition or be available at the competition venue.

病院への迅速な搬送手段が利用できなければならない。少なくとも救急車1台がレースに後続するか、あるいはいつでも対応できるように競技会場に配置しておかなければならない。

Prior to the start of the event, the organiser must make available to starting teams a list of hospitals contacted to handle any injuries.

各競技またはステージのスタートにあたり、主催者は参加チームが利用できるサーキット近傍の病院のリストを作成しなければならない。

競技大会のスタート以前に、主催者はスタートするチームが負傷を処理するために連絡した病院のリストを利用できるようにしなければならない。

(text modified on 1.01.98; 1.01.05/条文は1998年1月1日および2005年1月1日に修正された).

§9 Prizes

§9 賞金

1.2.069 All information on prizes (number, nature, amount, conditions of awarding) shall be clearly stated in the programme or technical guide of the race.

賞金(品)の内訳(数量、種類、金額、授賞の条件)を大会のプログラム/テクニカル・ガイドに明記しなければならない。

1.2.070 The Management Committee may set the minimum prizes levels for events on the international Calendars. For UCI ProTour events, the total minimum prize value is determined by the professional cycling council.

UCI理事会は、国際競技日程の大会の最低賞金水準を設定する。UCIプロツアー競技においては、最低賞金額はプロフェッショナル自転車競技評議会が設定する。

(text modified on 2.03.00; 1.01.05/条文は2000年3月2日および2005年1月1日に修正された).

1.2.071 No more than 30 days before the race, the organiser shall pay over to his National Federation a sum covering the total value of the prizes. The National Federation shall ensure that they be distributed. The payment may be replaced by a bank guarantee, in which case the prizes shall be paid out by the organiser.

大会開催のおそくとも30日前までに、主催者は国内連盟に賞金の金額を支払わなければならない。国内連盟はそれらの賞金を確実に配布しなければならない。支払いが銀行保証の場合は、賞金は主催者が支払う。

1.2.072 Prizes shall be paid to the beneficiaries or their representatives no later that 90 days after the finish of the race.

賞金は、受賞者または受賞者の代表に対して、大会終了後90日以内に支払わなければならない。

1.2.073 If it there be any dispute that might influence placing and hence entitlement to a prize, the prize shall be withheld until a decision has been reached.

賞金授与の順位または称号に影響するような論争が発生した場合、賞金の授与は結論が出るまで留めておかななければならない。

Unless specially provided otherwise, the following riders in the classification shall each advance by one place and shall be entitled to the prizes corresponding to their new places.

他に特別な規定のない場合、順位において次位の競技者は1位ずつ繰り上がり、それら新順位に対応する賞金の権利を得る。

Should a rider or a team lose the place that entitled him or them to a prize, the prize must be returned within one month **to the organizer who shall proceed to its redistribution**.. In the event of non-compliance, the total amount repayable shall be

increased automatically by 20% (twenty percent) and the organiser may refer the matter to the UCI. The rider or team shall be suspended automatically if the prize, increased by 20% (twenty percent), has not been repaid **in the hands of** the UCI within one month of notice being given by the UCI until such time as the total amount due has been repaid.

競技者またはチームが賞金を得る権利のある順位を失った場合、その賞金は1ヶ月以内に、**賞金を再配分しなければならない主催者に**、返還されなければならない。これに従わない場合、総返還金額は自動的に20%増額となり、主催者はこの問題をUCIに委任できる。20%増額した賞金がUCIからの通知から1ヶ月以内にUCIの**管理下**に償還されない場合、当該競技者あるいはチームは、支払われるべき賞金が償還されるまでの期間自動的に資格停止となる。

The last paragraph applies also to any intermediary or beneficiary in possession of the prize as from the moment that the request for repayment is made.

最後の段落は、返済のための要請がなされた時以降、すべての仲介者あるいは賞を所有する受益者にも適用される。

(text modified on 1.01.05; 1.10.05; 1.01.09/条文は2005年1月1日, 2005年10月1日および2009年1月1日に修正された).

1.2.074 If a race or a stage be ridden at an abnormally low hourly average speed, the Commissaires Panel may, after consulting the organiser, decide to reduce or cancel prizes.

レースまたはステージにおいて、速度(時速)が異常に遅い場合は、コミセール・パネルは主催者と協議の上、賞金を減額するか取り消すことができる。

§10 Travel and subsistence expenses

§10 旅費および滞在費

1.2.075 1. Without prejudice to the provisions below, the contribution made by the organiser to the travel and subsistence expenses of the teams or riders in an event on the international calendar shall be negotiated directly between the parties.

The subsistence allowance shall include accommodation, meals and drinks during the event.

下記条項を損なうことなく、国際競技日程上の競技大会においては、チームあるいは競技者の旅費、滞在費の主催者による分担金額は、当事者間で直接協議しなければならない。

滞在費には競技大会中の宿泊、食事および飲料を含まなければならない。

2. For certain events, the management committee may oblige the organisers to pay a participation allowance and fix the minimum amount of the allowance. The participation allowances shall be deemed to cover travel expenses.

ある競技大会において、理事会は、参加手当と固定最少金額の日当を主催者に義務付けることができる。この参加手当は旅費を補償するものとみなされる。

(text modified on 1.01.02; 1.01.03; 1.01.05; 1.01.06/条文は2002年1月1日, 2003年1月1日, 2005年1月1日および2006年1月1日に修正された).

1.2.076 The allowance due will be paid no later than the end of the event.

支払われるべき日当は競技大会終了以前に支払われる。

For races of 4 days or more, the agreed allowance shall be paid as follows:

4日以上レースの場合、合意による支給額を下記によって支払わなければならない。

- one third at the end of the team managers meeting
- one third half-way through the race
- the balance on the eve of the last day.

- 3分の1をチーム監督会議後
- 3分の1をレースの前半終了時
- 残額を最終日の前夜

(text modified on 1.01.05/条文は2005年1月1日に修正された).

SECTION 3 RACE PROCEDURES **レースの手続**

(numbering of articles modified on 1.01.05/条項番号は2005年1月1日に修正された).

§1 Supervision of the organisation and competition **§1 組織と競技の監督**

1.2.077 The material administration of the race shall be assumed by the organiser or his representative. Purely material organisational problems shall be solved by race administration in accordance with applicable regulations and after consulting the Commissaires Panel.

競技の物質的な管理は、主催者または主催者代表が責任を負わなければならない。純粋に物質的運営上の問題は準拠規定によって解決し、後にコミセール・パネルの意見を求めるものとする。

1.2.078 The president of the commissaires' panel, together with the other commissaires, shall take on the sporting administration and supervision of the competition.

チーフ・コミセールは他のコミセールとともに、競技のスポーツ面の管理とその指揮監督に関し責任を負わなければならない。

(text modified on 1.01.05/条文は2005年1月1日に修正された).

§2 Conduct of participants in cycling races **§2 自転車競技参加者の品行**

1.2.079 All licence-holders shall at all times be properly dressed and behave correctly in all circumstances, even when not racing.

すべてのライセンス保持者はレースのない時でも常にきちんとした服装をし、あらゆる場合において礼儀正しいふるまいをしなければならない。

They shall refrain from any acts of violence, threats or insults or any other improper behaviour or from putting other persons in danger.

すべてのライセンス保持者は、おどしや、侮辱や、下品なふるまいや、他の人を危険な状態におとしいれたりしてはならない。

They may not in word, gesture, writing or otherwise harm the reputation or question the honour of other licence-holders, officials, sponsors, federations, the UCI or cycling in general. The right of criticism shall be exercised in a motivated and reasonable manner and with moderation.

言葉、身振りや書いたものなどで他のライセンス保持者や役員やスポンサーや連盟、UCIおよび自転車競技全般の名誉や評判を傷つけてはならない。批評の権利は、穏健に、十分な動機があり筋の通った方法でのみ行使できる。

1.2.080 All licence-holders shall, in whatever capacity, participate in cycling races in a fair and sporting manner. They shall look to contributing fairly to the sporting success of the race.

ライセンス保持者は、その能力にかかわらず、すべてフェアプレーを基として競技に参加しなけれ

ばならない。大会のスポーツ面での成功のために正々堂々とした態度でのぞまなければならない。

- 1.2.081** Riders shall sportingly defend their own chances.
競技者はスポーツマンとしてあたえられた機会を守らなければならない。

Any collusion or behaviour likely to falsify or detract from the interest of the competition shall be forbidden.
競技者間の利害に関し、いかなる共謀や偽りや誹謗は禁止する。

- 1.2.082** Riders shall act with utmost caution. They shall be held responsible for any accidents that they cause.
競技者は最大限の注意を払って行動しなければならない。競技者が原因で発生した事故に関しては自分で責任を負わなければならない。

They shall, in the way they behave in the race, observe the legislation of the country where the race takes place.
競技者は開催国における法律を順守しなければならない。

- 1.2.083** Carrying and using glass containers shall be forbidden during competitions.
競技中にガラス製品の容器を所持あるいは使用することを禁止する

§3 Team Manager **§3 チームの監督**

- 1.2.084** During events, each team, except regional and club teams, shall be managed by a Team Manager appointed for the purpose.
競技大会中、地域およびクラブ・チームを除く各チームはその目的のために指名されたチーム監督により管理されなければならない。

(text modified on 1.01.99; 1.01.05/条文は1999年1月1日および2005年1月1日に修正された)

- 1.2.085** The Team Manager shall ensure that his team attend at the required times and places (signing on, start line, anti-doping control, etc.).
チーム監督は、彼のチームの競技者が要求された時および場所(スタート時の署名、スタート・ライン、アンチドーピング検査、等)に行くことについて保証しなければならない。

He shall respond when summoned by the president of the commissaires' panel or the organisation's Administration.
彼は、チーフ・コミセールまたは競技管理者の呼び出しに応じなければならない。

- 1.2.086** The Team Manager may represent riders before the Commissaires' Panel.
チーム監督・チーム代表者は、コミセール・パネルに対し、競技者を代表することができる。

§4 Team managers' meeting **§4 チーム監督会議**

- 1.2.087** No more than 24 hours and no less than **two** hours before the start of a competition, the organiser must convene a meeting, in a suitable room with the representatives of the organisation, the team managers, the commissaires and, where appropriate, the persons responsible for neutral vehicles and the services of public order, to

coordinate their respective tasks and to take note of the specific characteristics of the event and safety measures as concern their own fields.

競技のスタートに先立つ24時間前から2時間前までの間に、主催者は会議を召集する。会議は、適切な場所で、大会関係者、すなわち、チーム監督、コミセール、また、妥当と考えられる場合は、共通器材車の責任者や治安サービスの出席をえて、それぞれの職務を調整し、それぞれの職務分野におけるレースの特殊性や安全対策について説明を行う

In road races on the **world** calendars, on the continental circuits in classes HC and 1 for elite men in UCI Road Cup events, this meeting must be held at **the day before the race at 17h00.**

世界競技日程、またはコンチネンタル・サーキットのロード・レース、男子エリートのオー・クラスとクラス1およびUCIロードカップの大会において、この会議は**前日の17時以前**に行なわなければならない。

For world cup cyclo-cross events, the meeting must take place the day prior to the start of competition.

シクロクロスのワールドカップにおいては、この会議は競技スタート前日に行なわなければならない。

For mountain bike events at the world championships, World Cups, continental championships, hors classe stage races and class 1 stage races, the meeting must take place the day before the start of competitions.

マウンテンバイク競技の、世界選手権大会、ワールドカップ、大陸選手権大会、オー・クラス・ステージ・レースおよびクラス1・ステージ・レースにおいては、この会議は競技開始日の前日に行なわなければならない。

(text modified on 1.1.04; 1.01.05; 1.01.06; 1.01.08; 1.01.09/条文は2004年1月1日, 2005年1月1日, 2006年1月1日, 2008年1月1日および2009年1月1日に修正された).

1.2.088 At that meeting, the commissaires shall reiterate the applicable provisions of the regulations, especially those relating to the peculiarities the race. The organiser shall announce any specific legal provisions that may be applicable, e.g. in connection with doping.

会議ではコミセールは、適用するUCI規則、特に自転車競技の特性に関し繰り返して説明を行わなければならない。主催者は適用される具体的な法律条項、例えばドーピングに関して、告知しなければならない。

The meeting shall take the form determined for that purpose by the UCI.

会議はUCIが決定した目的のために行わなければならない。

(text modified on 1.1.04; 1.01.05/条文は2004年1月1日および2005年1月1日に修正された).

§5 Entry check

§5 参加チェック

1.2.089 The organiser shall provide the Commissaires' Panel in due time with a list of riders who have entered for the race and who have been confirmed as titular riders or reserve riders (entry list).

主催者は適切なときに、コミセール・パネルに対して、競技者リストを提出しなければならない。そのリストは、競技者が当該大会に登録したもので、正規の競技者かあるいは補欠か(参加登録リスト)を確認したものである。

1.2.090 Before the team managers' meeting as per article 1.2.081, the team manager or his

representatives must confirm the identity of the riders who will be starting to the Commissaires Panel. The Commissaires Panel shall check the licences of these riders and ensure that are included are on the list of entrants.

第1.2.081条によるチーム監督会議に先立ち、チーム監督または彼の代理者は、コミセール・パネルに対してスタート予定の競技者のアイデンティティを保証しなければならない。コミセール・パネルはこれら競技者のライセンスを点検し、参加者リストに含まれていることを確認しなければならない。

Riders confirmed as starters can no longer be substituted.

出走者として確認された競技者を入れ替えることはできない。

The Commissaires' Panel shall also check the authorisation to participate from the National Federation required under article 1.2.052.

コミセール・パネルは、第1.2.052条にて要求される国内連盟の参加許可を調べなければならない。

The operations above must be organised such that they are completed at the latest by 15 minutes before the team managers' meeting.

上記の作業は、遅くともチーム監督会議の15分前までに完了するように運営されなければならない。

(text modified on 1.01.02 and 1.01.04/条文は2002年1月1日, 2004年1月1日および2005年1月1日に修正された).

1.2.091 A rider whose identity has been verified shall receive his identification number(s).

本人確認が確認された競技者は、認識番号(ゼッケン等)を受領しなければならない。

(text modified on 1.01.04; 1.01.05/条文は2004年1月1日および2005年1月1日に修正された).

1.2.092 A rider whose licence could not be verified and whose status as a non-suspended licence holder can not be established in any other manner may not start and may not figure in the classification of the event.

ライセンスが確認できない、あるいはその身分が資格停止されていないライセンス保有者であることを他の方法で証明できない競技者はレースのスタートができないし、その競技の順位を得ることができない。

(text modified on 1.01.05/条文は2005年1月1日に修正された).

1.2.093 The licence check shall take place in an area of sufficient size and which is inaccessible to the public.

ライセンス・チェックをする場合は、十分な広さがあって一般観客が近寄れないところに位置しなければならない。

§6 Start of the race

§6 競技のスタート

1.2.094 For road races and cyclo-cross events, the riders must sign the signature sheet under the supervision of a commissaire prior to the start.

ロード・レースとシクロクロス競技において、スタート前に、競技者はコミセールの監督の下にスタート・シートに署名しなければならない。

(text modified on 1.01.04; 1.01.05/条文は2004年1月1日および2005年1月1日に修正された).

- 1.2.095** The start shall be given by means a pistol, a whistle, a bell, a flag or some other, electronic means.
スタートの合図は、ピストル、笛、ベル、旗あるいはその他電子機器により行う。
- 1.2.096** The start shall be given by or under the control of – a commissaire (the starter) and he alone shall judge the validity of the start.
スタートは、コミセール(スタータ)の合図によって – あるいはその監督下に - 行われ、彼のみがスタートが有効か否かを判断できる。
- 1.2.097** A false start shall be indicated by a double pistol shot, a double-whistle or a double bell-chime.
不正スタートの場合は、ピストル、笛、ベルなどにより2回合図をしなければならない。
- 1.2.098** The commissaires shall verify that riders present on the start line are equipped according to the regulations (bicycle, clothing, identification numbers, etc.).
コミセールは、スタート地点に集合した競技者が規則に従った自転車、服装、識別番号等を装着しているかどうか確認しなければならない。

(text modified on 1.01.05/条文は2005年1月1日に修正された).

§7 Finish

§7フィニッシュ

Finishing line

フィニッシュ・ライン

- 1.2.099** The finishing line shall comprise a line of 4 cm in width, painted in black on a white strip 72 cm wide thus leaving 34 cm of white on each side of the black line. For Mountain Bike, the white strip must be 20 cm, thus leaving 8 cm on each side of the black line.
フィニッシュ・ラインは、72cm幅の白地の上に、4cm幅の黒線を引き、その黒線の両側はそれぞれ34cm幅の白地を残す。マウンテンバイクにおいて、この白線は20cm幅とし、黒線の両側に8cmずつ残す。

(text modified on 1.01.04; 1.01.05/条文は2004年1月1日および2005年1月1日に修正された).

- 1.2.100** The finish occurs at the instant that the tyre of the front wheel meets the vertical plane rising from the starting edge of the finishing line. To this end, the verdict of the photo-finish shall be final.
フィニッシュは、前輪のタイヤがフィニッシュ・ラインの手前側から立つ鉛直面に接した瞬間とする。終局的に、写真判定による判断を最終のものとする。

Unless otherwise specified, the finish may also be observed using any appropriate technical means that is accepted by the commissaires' panel.

他に特記がない場合、フィニッシュはコミセール・パネルに承認された適切な技術的手段を用いて観測され得る。

(text modified on 1.01.00; 1.01.04; 1.09.04; 1.01.05/条文は2000年1月1日, 2004年1月1日, 2004年9月1日および2005年1月1日に修正された)

- 1.2.101** In road, mountain bike, BMX and cyclo-cross events, a banner labelled "FINISH" must be fixed above the finishing line and perpendicular to the road or course. Should the

banner have disappeared or been damaged, the finish line shall be indicated by a black and white chequered flag. Such a flag shall also be used for any finish or for the passing of any intermediate point for a classification as well as at the top of mountain passes during road races.

ロード、マウンテンバイク、BMX、シクロクロス競技において、「FINISH」と書いた横断幕を、フィニッシュ・ラインの上方に、道路・コースに直交して設置しなければならない。この横断幕が見えない、あるいは破損した場合、フィニッシュ・ラインは白黒のチェックの旗で示さなければならない。この種の旗は、フィニッシュだけでなく、ロード・レースの山岳地帯通過時に使用されるように中間地点通過時にも使用する。

(text modified on 1.01.05/条文は2005年1月1日に修正された).

1.2.102 (N) A photo-finish with electronic timing strip is required for the following events:

(N) 下記の競技大会においては電子計時テープ付きの写真判定は必須である。

- road races
- track races
- Olympic Games, world championships and world cup mountain bike events
- BMX races.
- ロード・レース
- トラック・レース
- オリンピック競技大会、世界選手権大会およびワールドカップのマウンテンバイク競技
- BMX・レース.

(text modified on 1.01.04; 1.01.05; 1.01.06/条文は2004年1月1日、2005年1月1日および2006年1月1日に修正された).

1.2.103 The film and electronic timing strip and any other medium on which the finish is recorded shall be deemed to be valid documents. They may be consulted by all parties concerned if the finishing order should be disputed.

フィルムおよび電子計時テープおよびその他のフィニッシュを記録したものは正当な記録とみなされる。フィニッシュ順位に関して論争があった場合はこれらが関係者全員により調べられる。

(text modified on 1.01.05/条文は2005年1月1日に修正された).

Time-keeping

計時

1.2.104 For each race, the National Federation of the organiser shall designate a sufficient number of timekeeper-commissaires duly licensed by it. Timekeeper-commissaires may be helped in matters other than time-keeping operations proper by other persons licensed by the National Federation of the organiser.

各レースのために、主催者の国内連盟は、十分な人数の適切なライセンスを保持するタイム・キーパー・コミセールを指名しなければならない。タイム・キーパー・コミセールは、主催者の国内連盟がライセンスを与えた者による、その他の計時手段により補助されうる。

(text modified on 1.01.05/条文は2005年1月1日に修正された).

1.2.105 Timekeeper-commissaires shall record their times on a form that they shall sign and hand to the finishing judge.

タイム・キーパー・コミセールは、所定のフォームにタイムを記録し、署名をしてフィニッシュ・ジャッジに手渡さなければならない。

(text modified on 1.01.05/条文は2005年1月1日に修正された).

- 1.2.106** Times shall be taken using an electronic time-keeping machine.
 タイムは電子計時器を使用して計時しなければならない。
- In track races and downhill races in Mountain-Biking, times shall be taken to the nearest 1000th of a second.
 トラック・レースおよびマウンテンバイクのダウンヒル・レースでは1000分の1秒単位で計時しなければならない。
- In other races, the times shall be taken to the nearest second at least. Results shall be communicated to the second.
 その他のレースでは秒単位で計時し、結果は秒単位で公表しなければならない。
- Moreover manual time-keeping will be undertaken whenever deemed necessary or useful.
 手動計時は、これが必要であると判断した場合はこれを適用する。

- 1.2.107** When several riders finish in a group, all riders in the same group shall be credited with the same time.
If there is a difference of one second or more between the back of the back wheel of the last rider in a group and the front of the front wheel of the first rider of the following group, the timekeeper-commissaires shall give a new time taken on the first rider of this group.
Any difference of one second or more (back wheel – front wheel) between riders implies a new time.
 数人の競技者が1つの集団でフィニッシュした場合、その同一集団の全競技者に同タイムを与える。
ある集団の最後尾の競技者の後輪後端と後続集団の先頭競技者の前輪前端との間に1秒もしくはそれ以上の間隔がある場合、タイム・キーパー コミセールは後続集団に、その先頭競技者で計測した新たなタイムを与える。
競技者間(後輪 – 前輪間)の1秒もしくはそれ以上の差は、新しいタイムを伴う。

(text modified on 1.01.05; 1.01.09/条文は2005年1月1日, 2009年1月1日に修正された).

Classification 順位

- 1.2.108** Unless otherwise provided, each rider shall, in order to be classified, complete the race entirely through his own effort, without the assistance of any other person.
 各競技者は、競技において、他の人の力を借りることなく、自己の努力によってそのレースを完走しなければならない。
- 1.2.109** The rider may cross the finishing line on foot, provided that has his bicycle with him.
 競技者は、自身の自転車とともに自分の足でゴール・インしてもよい。
- (text modified on 1.01.05/条文は2005年1月1日に修正された).*
- 1.2.110** The finishing order, the number of points won and the number of laps ridden shall be recorded by the finish line commissaire. If need be, the classification shall be established using the technical resources available.
 フィニッシュした順位、獲得したポイント数や走行した周回数はフィニッシュ・ライン・コミセールが記録するものとする。必要な場合は利用可能な技術的手段を利用して作成してもよい。

(text modified on 1.01.05/条文は2005年1月1日に修正された).

- 1.2.111** Without prejudice to any changes resulting from the application of the regulations by the competent bodies, the classification of the race may be corrected by the organiser's national federation within 30 days of the end of the race in the event of material errors in the recording of the riders' finishing order.

関係者による諸規則の適用の結果としての変更を損なうことなく、競技者のフィニッシュ順位記録において器材的誤りがあった場合、競技の順位は主催者の属する国内連盟により競技終了後30日以内に訂正される。

The organiser's national federations shall notify the organiser and all riders involved of any such correction, if necessary through their team or trade team. For races on the international calendar, it shall also notify the UCI. The organiser's national federation shall also ensure that any issues resulting from the correction of the classification shall be resolved correctly.

主催者の属する国内連盟は、主催者および関係する競技者、必要であればそのチームまたはトレード・チームにもこの訂正について通知しなければならない。国際競技日程の競技大会については、UCIにも通知しなければならない。主催者の属する国内連盟は、正確に訂正されるべき順位の訂正による発行物についても保証しなければならない。

(text modified on 1.01.98; 1.01.05/条文は1998年1月1日および2005年1月1日に修正された)

§8 Awards ceremony

§8 表彰式

- 1.2.112** All riders concerned shall, in accordance with their placings, classifications and performances, participate in official ceremonies such as the presentation of jerseys, bouquets or medals, laps of honour, Press conference and the like.

すべての競技者は、各自の着順、順位、競技パフォーマンスに従って、ジャージ、花束、メダル、周回賞の授与式や記者会見等の公式行事に出席しなければならない。

- 1.2.113** Unless otherwise stated, riders shall appear at official ceremonies wearing competition clothing.

他の様態が述べられていない限り、公式の式典に参加する競技者は競技用の服装で出席しなければならない。

(text modified on 1.01.05/条文は2005年1月1日に修正された)

SECTION 4 supervision of races

競技の監理

(numerotation of the articles modified on 1.01.05/条項番号は2005年1月1日に修正された)

§1 General provision

§1 総論

- 1.2.114** The supervision of races on National Calendars shall be governed by the National Federation of the organiser.

国内競技日程のレースの監理は主催者の属する国内連盟が行う。

Monitoring of races on the international calendars shall be governed by the present section

国際競技日程のレースの監理は本章の規定による。

(text modified on 1.01.05/条文は2005年1月1日に修正された)

§2 Commissaires Panel

§2 コミセール・パネル

Task and composition

任務と構成

- 1.2.115** The proceedings at cycling races shall be supervised by a Commissaires' Panel.
競技の進行は、コミセール・パネルによって管理監督されるものとする。

The organiser shall particularly ensure that the commissaires may work in optimum conditions.

主催者は、コミセールが最上の条件で任務が行えるように特に保証しなければならない。

- 1.2.116** The Commissaires' Panel shall comprise an odd number of commissaires.
コミセール・パネルは、奇数の人数のコミセールで構成する。

The number and status of the commissaires to be appointed for each race shall be as indicated in the following table:

コミセールの人数およびステータスは各レース別に次表の通り指名しなければならない。

(text modified on 1.01.05/条文は2005年1月1日に修正された).

ROAD RACES
ロード・レース

		Riders of all categories 全カテゴリの競技者					Para-cycling パラサイクリング
Position and status 任務と資格	Appointed by 指名者	Olympic Games オリンピック競技大会	World Championships 世界選手権大会	Juniors World Championships & B World Championships (1) ジュニア世界選手権大会 & B 世界選手権大会 (1)	Continental Championships & Regional Games(2) 大陸選手権大会 & 地域競技大会(2)	Masters World Championships マスターズ世界選手権 大会	Paralympics Games, World Championships, Regional Games パラリンピック競技大会, 世界選手権大会, 地域競技大会
President of the commissaires' panel, UCI international commissaire チーフ・コミセール, UCI 国際コミセール	UCI	1	1	1	1	1	1
	NF	-	-	-	-	-	-
Member of the commissaires' panel, international commissaire UCI コミセール・パネル・メンバー, UCI 国際コミセール	UCI	4	6	5	-	-	4
	NF	-	-	-	2	2	-
Member of the commissaires' panel, UCI international or national commissaire コミセール・パネル・メンバー, UCI 国際または 国内コミセール	NF	-	-	-	-	-	5
Additional commissaires officiating in cars or on motorcycles 追加コミセール 自動車またはモトに乗車	NF	10*	8	10	*	10*	-

ROAD RACES
ロード・レース

Position and status 任務と資格	Appointed by 指名者	<u>World Calendar</u> 世界競技日程			Elite Men's continental circuits エリート男子・大陸サーキット			Elite Women エリート女子			Juniors Men & Women ジュニア男子&女子	
		One-day races ワンデイ・レース	Stage races ステージ・レース	<u>Grands Tours</u> グランド・ツアー	Hors classe オー・クラス	1	2	World Cup ワールド・カップ	1	2	Ncup Nカップ	1
President of the commissaires panel, UCI international commissaire チーフ・コミセール, UCI 国際コミセール	UCI	1	1	1	1	1	1	1	1	-	1	-
	NF	-	-	-	-	-	-	-	-	1	-	1
Member of the commissaires' panel, international commissaire UCI コミセール・パネル・メンバー, UCI 国際コミセール	UCI	2	2	3	-	-	-	-	-	-	-	-
	NF	-	-	-	2	2	-	2	-	-	-	-
Member of the commissaires' panel, UCI international or national commissaire コミセール・パネル・メンバー, UCI 国際または 国内コミセール	NF	-	-	-	-	-	2	-	2	2	2	2
Additional commissaires officiating in cars or on motorcycles 追加コミセール 自動車またはモトに乗車	NF	3	2-4*	3-6*	2-6*	2-6*	0-2*	1-3*	0-2*	0-2*	0-2*	0-2*

* Depending on the number of participants and the nature of the course / 参加競技者数とサーキットの状況による

(1) For road and track disciplines / ロード競技およびトラック競技

(2) For the Commonwealth Games, the UCI will appoint one president for each cycling discipline. / コモンウェルスゲームには, UCI は各種目にチーフを指名する.

(text modified on 1.01.05; 1.01.08; 15.07.08)

CYCLO-CROSS RACES
シクロクロス

Function and status 任務と資格	Designated by 任命権者	World Championships 世界選手権大会	Masters World Championships マスターズ世界選手権	World Cups ワールドカップ	C1	C2
President of the Commissaires Panel, UCI International Commissaire チーフ・コミセール UCI国際コミセール	UCI	1	1	1	1	<u>1*</u>
Member of the Commissaires Panel (minimum number), UCI International Commissaires コミセール・パネル・メンバー (最少人数) UCI国際コミセール	UCI	4				
	NF		2	2	1*	
Members of the Commissaires Panel (minimum number), National Commissaires コミセール・パネル・メンバー (最少人数) 国内コミセール	NF				1	2
Additional Commissaires, UCI International or National Commissaires 追加コミセール 国際または国内コミセール	NF	4	3			

*¹ - * of the nationality of the organiser's country
主催者の属する国から

TRACK EVENTS
トラック競技

Position and status 任務と資格	Appointed by 指名者	Olympic Games (1) オリンピック 競技大会	World Championships 世界選手権大会	Juniors World Championships ジュニア 世界選手権大会	B World Championships B世界選手権 大会	Masters World Championships マスターズ 世界選手権大会	Continental Championships & Regional Games 大陸選手権大会 & 地域競技大会	Para-cycling: World Championships + Regional Championships + Paralympics Games, パラサイクリング: 世界選手権大会, 地域競技大会, パ ラリンピック大会	World Cup ワールド ・カップ	Cl. 1	Cl. 2	Cl. 3	Cl. 4	Other events その他 の大会
President of the commissaires' panel, UCI international commissaire チーフ・コミセール, UCI 国際コミセール	UCI	1	1	1	1	1	1	1	1	1	1	1	1	
	NF													1
President of the commissaires' panel, national commissaire チーフ・コミセール, 国内コミセール	NF													
Secretary of the commissaires' panel, UCI international commissaire コミセール・パネル・ セクレタリ, UCI 国際コミセール	UCI	1	1	1	1			1	1					
	NF					1	1							
Secretary of the commissaires' panel, national commissaire コミセール・パネル・ セクレタリ, 国内コミセール	NF													
Starter, UCI international commissaire スタータ, UCI 国際コミセール	UCI	1	1	1	1			1	1					
	NF					1	1							
Starter, national commissaire スタータ, 国内コミセール	NF													

TRACK EVENTS
トラック競技

Position and status 任務と資格	Appointed by 指名者	Olympic Games (1) オリンピック 競技大会	World Championships 世界選手権大会	Juniors World Championships ジュニア 世界選手権大会	B World Championships B世界選手権 大会	Masters World Championships マスターズ 世界選手権大会	Continental Championships & Regional Games 大陸選手権大会 & 地域競技大会	Para-cycling: World Championships + Regional Championships + Paralympics Games, パラサイクリング: 世界選手権大会, 地域競技大会, パ ラリンピック大会	World Cup ワールド ・カップ	Cl. 1	Cl. 2	Cl. 3	Cl. 4	Other events その他 の大会
Referee. UCI international commissaire レフェリー, UCI 国際コミセール	UCI	1	1	1	1				1					
Referee. national commissaire レフェリー, 国内コミセール	NF					1	1							
Member of the commissaires' panel (minimum number), UCI international commissaire コミセール・パネル・メンバー (最少数), UCI 国際コミセール	UCI	1	3	1	1			2						
Member of the commissaires' panel (minimum number), national commissaire コミセール・パネル・メンバー (最少数), 国内コミセール	NF								2	2	1		2	2
Member of the commissaires' panel (minimum number), national commissaire コミセール・パネル・メンバー (最少数), 国内コミセール	NF						2	5	10	6	6	6		4
Additional commissaires, UCI international or national commissaires 追加コミセール UCI 国際または 国内コミセール	NF	10	12	10	10	10								

(text modified on 15.07.08).

(text modified on 15.07.08)

MOUNTAIN BIKE RACES
マウンテンバイク・レース

Function and status 任務と資格	Designated by 任命権者	Olympic games オリンピック競技大会	World Champs 世界選手権大会	Marathon World Champs マラソン世界 選手権大会	Masters World Champs マスターズ世 界選手権	Continental Champs. Regional Games 大陸選手権大会 +地域競技大会	World Cups ワールドカップ	SHC	S1	S2	HC	C1	C2	C3
President of the Commissaires Panel, UCI International Commissaire チーフ・コミセール UCI国際コミセール	UCI	1	1	1	1	1	1	1*3	1	1	1	1	1	1
	NF													
President of the Commissaires Panel, National commissaire チーフ・コミセール 国内コミセール	NF													
Assistant president of the Commissaires Panel, UCI International Commissaire アシスタント・チーフ・コミセール UCI国際コミセール	UCI	1	1	1										
	NF				1	1	1							
Assistant president of the Commissaires Panel, UCI National Commissaire アシスタント・チーフ・コミセール 国内コミセール	NF							1	1	1	1	1	1	
Secretary of the Commissaires Panel, UCI International Commissaires コミセール・パネル・セクレタリ UCI国際コミセール	UCI	1	1	1			1							
	NF				1	1		1	1		1	1		
Secretary of the Commissaires Panel, National Commissaires コミセール・パネル・セクレタリ 国内コミセール	NF									1			1	1

Function and status 任務と資格	Designated by 任命権者	Olympic games オリンピック競技大会	World Champs 世界選手権大 会	Marathon World Champs マラソン世界 選手権大会	Masters World Champs マスターズ世 界選手権	Continental Champs. Regional Games 大陸選手権大会 +地域競技大会	World Cups ワールドカップ	SHC	S1	S2	HC	C1	C2	C3
Start line Commissaire(XC), UCI International Commissaire スタートライン・コミセール(XC) UCI国際コミセール	UCI	1	1	1										
	NF				1	1	1							
Start line Commissaire(XC), National Commissaire スタートライン・コミセール(XC) 国内コミセール	NF							1	1	1	1	1	1	1
Start line Commissaire(DH), UCI International Commissaire スタートライン・コミセール(DH) UCI国際コミセール	UCI		1	1										
	NF				1	1	1							
Start line Commissaire(DH), National Commissaire スタートライン・コミセール(DH) 国内コミセール	NF							1	1	1	1	1	1	1
Finish line Commissaire, UCI International Commissaire フィニッシュライン・コミセール UCI国際コミセール	UCI	1	1	1										
	NF				1	1	1							
Finish line Commissaire, National Commissaire フィニッシュライン・コミセール 国内コミセール	NF							1	1	1	1	1	1	1
Additional Commissaire, UCI International or National Commissaire 追加 コミセール UCI国際コミセール 国内コミセール	NF	10*	8	8	6	4	4	2	1	1	2	1	1	

* Depending on the number of participants and the nature of the course / 参加競技者数とサーキットの状況による
(text modified on 1.01.08.)

TRIAL EVENTS

トライアル競技

Function and status 任務と資格	Designated by 任命権者	World Championships 世界選手権大会	World Cups ワールドカップ	Other events その他の大会
President of the Commissaires Panel, UCI International Commissaire チーフ・コミセール UCI国際コミセール	UCI	1	1	
Zone Commissaire, UCI Internationa commissaire ゾーン ・コミセール UCI国際コミセール	NF	7	5	
Zone Commissaire, National commissaire ゾーン ・コミセール 国内コミセール	NF	8	6	

(modification came into force on 01.01.2004/改訂は2004年1月1日より発効)

BMX EVENTS
BMX競技

Function and status 任務と資格	Designated by 任命権者	Olympic Games (1) オリンピック競技大会	World Championships 世界選手権大会	BMX Super cross BMX スーパークロス	Continental events 大陸競技大会	Other events その他の大会
President of the Commissaires Panel, UCI International Commissaire チーフ・コミセール UCI国際コミセール	UCI	1	1	1	1	
	NF					
Assistant president of the Commissaires Panel, UCI International Commissaire アシスタント・チーフ・コミセール UCI国際コミセール	UCI	1	1	1		
	NF				1	
Administrative Commissaire, UCI International Commissaire アドミニストレータ・コミセール UCI国際コミセール	UCI	1	1	1		
	NF				1	
Member 1 コミセール・メンバー 1	UCI	1	1	1		
	NF					
Member 2 コミセール・メンバー 2	UCI	1	1	1		
	NF				1	
Start line Commissaire, UCI International commissaire スタートライン・コミセール UCI国際 コミセール	UCI					
	NF	1	1	1	1	
Finish line Commissaire, UCI International commissaire フィニッシュライン・コミセール UCI国際 コミセール	UCI					
	NF	1	1	1		
Additional commissaires, UCI international or national commissaires	NF	10*				

* Depending on the number of participants and the nature of the course / 参加競技者数とサーキットの状況による

(modification came into force on 01.01.2004; modified on 1.01.06; 1.02.07; 15.07.08/条項は2004年1月1日に導入, 2006年1月1日, 2007年2月1日, 2008年7月15日に改訂)

INDOOR CYCLING EVENTS

室内自転車競技

Function and status 任務と資格	Designated by 任命権者	Artistic cycling world championships サイクル・フィギュア世界選手権大会	Cycle-ball world championships サイクル・サッカー世界選手権大会	Cycle-ball world cup サイクル・サッカー・ワールドカップ	Cycle-ball class A events	Artistic Cycling class A events	Cycle-ball class B events	Artistic Cycling class B events	Other events その他の大会
President of the Commissaires Panel, UCI International Commissaire チーフ・コミセール UCI国際コミセール	UCI	1	1	1					
	NF				1	1			
President of the Commissaires Panel, UCI International or National Commissaire チーフ・コミセール UCI国際または国内 コミセール	NF						1	1	
Member of the Commissaires Panel, UCI International or National Commissaire コミセール・パネル・メンバー UCI国際 または国内 コミセール	UCI	6	5	2 or 3					
	NF								
Member of the Commissaires Panel, UCI International or National commissaire コミセール・パネル・メンバー UCI国際または国内 コミセール	NF				2*	4*	1	2	

*coming from 2 different nations

(modification came into force on 01.01.2004/改訂は2004年1月1日より発効)

(text modified on 1.01.05; 1.01.08).

- 1.2.117** (N) The Commissaires Panel shall be assisted by timekeeper-commissaire and a commissaire-secretary, designated and licensed by the National Federation of the organiser.
コミセール・パネルは、主催者の属する国内連盟が指名しライセンスを発行したタイム・キーパー・コミセールとセクレタリによって補助される。

(text modified on 1.01.05/条文は2005年1月1日に修正された)

President of the commissaires' panel

チーフ・コミセール

- 1.2.118** The president of the commissaires' panel shall be designated by the National Federation of the organiser or by the UCI, as appropriate.
チーフ・コミセールは、主催者の属する国内連盟かUCIのいずれか適切な方が指名する。

The president of the commissaires' panel or a commissaire appointed by him shall act as competition director.

チーフ・コミセールまたは彼の指名する他のコミセールはレース・ディレクターを勤める。

(text modified on 1.01.05/条文は2005年1月1日に修正された)

Finish line commissaire

フィニッシュ・ライン・コミセール

- 1.2.119** One of the members of the Commissaires Panel shall act as Finishing line-commissaire.
コミセール・パネルのうち、1名はフィニッシュ・ライン・コミセールを勤める。

The Finishing line-commissaire may, on his own responsibility, co-opt other persons designated and licensed by the National Federation of the organiser to assist him.

フィニッシュ・ライン・コミセールは、自己の責任において、国内連盟が指名したライセンス保持者を補助者とすることができる。

(text modified on 1.01.05/条文は2005年1月1日に修正された)

- 1.2.120** The Finishing line-commissaire shall be the sole judge of the finish. He shall, on a special form that he shall sign and hand in to the president of the commissaires' panel, note the finishing order, the number of points won and the number of laps covered.

フィニッシュ・ライン・コミセールは、唯一のフィニッシュの判定者である。フィニッシュ・ジャッジは所定の様式に署名し、フィニッシュの順位、競技者が得たポイント数および周回数を記録してチーフ・コミセールに手渡さなければならない。

(text modified on 1.01.05/条文は2005年1月1日に修正された)

- 1.2.121** (N) The finishing line-commissaire shall be provided with a raised and sheltered podium level with the finishing line.

フィニッシュ・ライン・コミセールには、フィニッシュ・ラインに覆いのある台を準備しなければならない。

Meeting

打ち合わせ

- 1.2.115** The Commissaires' Panel shall meet before the start of each race. It shall also attend the meeting with the organiser and Team Managers.

コミセール・パネルは各レース前に、主催者およびチーム監督も出席して打合せを行わなければならない。

**Report
報告書**

1.2.116

The Commissaires Panel shall draw up a detailed report on the event using the form provided for this purpose by the UCI. This report must be accompanied by the following documents:

コミセール・パネルは、UCIが供給する様式を用いて詳細な競技の報告書を作成しなければならない。この報告書には下記の書類を添付しなければならない。

- list of entered riders
- list of riders taking the start
- the classification(s)
- a copy of the technical guide
- エントリ競技者のリスト
- スタートした競技者のリスト
- 順位表
- テクニカル・ガイドの写し

The timekeeper-commissaire's sheets and reports of individual commissaires shall be appended thereto. A copy of the report shall be sent to the National Federation of the organiser so that the competition may be approved.

タイム・キーパー・コミセールの記録紙と個々のコミセール・レポートを添付すること。報告書のコピーを主催者の国内連盟へ送付しなければならない。それによって競技は公認される。

(text modified on 1.01.05/条文は2005年1月1日に修正された).

1.2.124

UCI international commissaires have, furthermore, to provide a detailed report on the form provided for that purpose, giving their evaluation of the race, and to send it to the UCI in a maximum of 14 days. They shall also use e-mail - or any other method specified by the UCI - to send the complete results of the event to the UCI, at the earliest opportunity and within 2 hours at the latest.

さらに、UCI国際コミセールは、所定の様式にレースの評価の詳細なる報告を記録し、大会終了後14日以内にUCIへ送付しなければならない。また、レースの完全な結果をEメール - あるいはUCIが指定する他の方法 - で、出来るだけ早急に、少なくとも2時間以内に、UCIに報告しなければならない。

(text modified on 1.01.04; 1.01.05/条文は2004年1月1日および2005年1月1日に修正された).

**Expenses
諸経費**

1.2.125

Commissaires shall be entitled to reimbursement of their expenses. Except in the case of international commissaires designated by the UCI to sit on the Commissaires Panel, the amounts and modes of payment shall be determined by the National Federation of the organiser.

コミセールは、コミセール自身の諸経費を請求できる。UCIが任命したコミセール・パネルの国際コミセールの場合は除き、金額および支払方法は主催者の国内連盟が決定する。

**§3 Powers of the Commissaires' Panel
§3 コミセール・パネルの権能**

1.2.126 The Commissaires' Panel shall verify that the specific race regulations comply with the present Regulations. It shall rectify or have rectified any provisions that do not comply and shall mention that fact during the meeting with the organiser and Team Managers.

コミセール・パネルは、その競技の特別規則が現在のUCI規則に合致しているかどうか確かめなければならない。規則に合致しない規則は、修正し、修正した条項について、主催者、チーム監督会議で言及しなければならない。

1.2.127 The Commissaires' Panel shall have any irregularity it may observe in the organisation of the race rectified.

コミセール・パネルはレース運営の中で変則的なものに気付いた場合はそれを是正しなければならない。

1.2.128 The Commissaires shall note infringements and impose penalties in matters within their authority.

コミセールは違反を記録し、自己の権限の範囲でペナルティを科すことができる。

Each commissaire shall individually observe infringements and note them in a report bearing his signature. Commissaires' reports shall constitute conclusive evidence of the facts they observe, save proof to the contrary.

個々のコミセールは発見した違反を記録し、署名の上、報告しなければならない。コミセールの報告書はコミセールが観察した事実にもとづくもので、コミセールの判断に対する反論を退ける決定的な証拠となる。

Penalties shall be imposed by the Commissaires' Panel by a majority vote.

ペナルティはコミセール・パネルの賛成多数の場合は科せられる。

1.2.129 Moreover each commissaire shall be individually entitled to take following measures:

さらに、コミセールは次の方策を執る権限を有する。

1. to refuse to allow riders who do not comply with The Regulations or who are manifestly not in any condition to participate in the race to participate in the race
2. to give warnings and to inflict an admonition
3. to immediately disqualify from the competition a rider who commits a serious fault, who is manifestly no longer in any state to continue the competition, who has dropped so far behind as to not be able to catch up again or who constitutes a danger to other persons.

1. UCI 規則に合致していないか、あるいは明らかにレースに出場できる状態ではない競技者に対して出場を拒否すること

2. 警告、訓戒を与えること

3. 次の場合、即刻競技から失格させること

- ・その競技者は明らかに競技を続行できないとき、
- ・相当な距離の遅れがひどくレースについて行けないとき、
- ・他の競技者に危険をあたえるおそれがあるとき。

Such decisions shall be set down in a signed report.

これらの決定は直ちに署名した報告書とされる。

(text modified on 1.01.00; 1.01.05/条文は2000年1月1日および2005年1月1日に修正された).

1.2.130 The Commissaires' Panel or, if necessary, each individual commissaire, shall take all decisions that may be required to ensure the proper conduct of the race. Those decisions shall be taken in keeping with the applicable provisions of The Regulations

and, to the extent of the possible, after consulting the Race Administration.

コミセール・パネルあるいは必要に応じて個々のコミセールはレースを正しく導くためにあらゆる決定を行うことができる。この決定は、UCI規則の適用できる条項に従い、可能な範囲でレース運営者と協議の上行われる。

1.2.131 Licence-holders who do not follow the instructions of commissaires shall be penalised by a suspension of between one day and six months and/or by a fine of 100 to 10,000 Swiss francs.

コミセールの指示に従わないライセンス保持者は、1日から6カ月のライセンスの一時停止および/または100から10,000スイスフランの罰金を科す。

1.2.132 Without prejudice to article 12.1.012 on disciplinary matters, no appeal shall be admitted against observations of fact, assessments of the situation in races and application of the competition regulations by the Commissaires Panel or, where appropriate, an individual commissaire, or against any other decision taken by them.

懲戒に関する第12.1.012条を損なわない限り、コミセール・パネルあるいは適切な場合一人のコミセールによる事実の観察、競技における状況の評価、競技規則の適用あるいはその他の決定に対するいかなる異議申立ても認められない。

(text modified on 1.01.00; 1.01.05/条文は2000年1月1日および2005年1月1日に修正された).

SECTION 5: UCI cups, series and classification **UCIカップ、シリーズおよびランキング**

1.2.133 Is left out from any UCI classification as well as from any UCI cups and series classifications:

下記のはすべてのUCIランキングから、またすべてのUCIカップとシリーズ・ランキングから除外される:

1. the suspended rider: in case of suspension until the last event counting for the ranking, the rider is immediately excluded from the classification.

資格停止された競技者: ランキングに参入される最後の競技大会まで資格停止される場合、当該競技者はランキングから直ちに除外される。

2. the rider against whom the anti-doping commission, after the review described in articles 184 to 206 of the anti-doping rules, asserts that an anti-doping violation was committed, from the date when the rider's identity has been publicly announced, until his definitive acquittal. The place of the rider in the classification is left vacant, except where the above paragraph or the article below applies.

競技者の身元が広報された日から、彼の決定的な無罪宣告まで、アンチドーピング規則の条項184~206で述べられた再検討後に、アンチドーピング委員会がアンチドーピング違反が犯されたと主張する競技者。前段あるいは次の条項が適用される場合を除き、ランキングにおける当該競技者の順位は空位とされる。

(article introduced on 1.09.05; 1.01.06/条項は2005年9月1日, 2006年9月1日に改訂).

1.2.134 The rider found guilty of an anti-doping violation is excluded from each classification which is calculated over a period in which the violation occurred.

アンチドーピング違反について有罪とされた競技者は、その違反が行われた期間について計算される各ランキングから除外される。

(article introduced on 1.09.05/条項は2005年9月1日に改訂).

Chapter III EQUIPMENT

第III章 装備

SECTION 1: GENERAL PROVISION

Section 1 総合規定

§1 Principles

§1 原則

1.3.001 Each licence-holder shall ensure that his equipment (bicycle with accessories and other devices fitted, headgear, apparel, etc.) does not, by virtue of its quality, materials or design, constitute any danger to himself or to others.
ライセンス保持者は、自己の装備(付属品等の器材を装着した自転車、ヘルメット、衣服等)の品質や素材またはデザインによって自分自身や他の競技者に危険を及ぼすことがないようにしなければならない。

1.3.002 The UCI shall not be liable for any consequences deriving from the choice of the equipment used by licence-holders, nor for any defects it may have or its non-compliance. Equipment used must meet applicable official quality and safety standards.
ライセンス保持者が自ら選択した装備を使用したために発生した結果については、UCIは何ら責任を負うものではなく、また、その装備の欠陥もしくは不適合性についても何ら責任を負うものではない。使用する装備は公的品質と安全基準に適合しなければならない。

(text modified on 1.04.07)

1.3.003 In no case shall the fact that a rider has been able to take part in the competition give rise to liability on the part of the UCI; checks on equipment that may be carried out by the commissaires or by an agent or a body of the UCI being limited to the compliance of the overall external appearance for purely sporting purposes.
競技者が競技に参加することができたという事実は決してUCI側の責任を生むものではない；コミセール、代行者あるいはUCIの組織によって実行される機材の検査は、純粋にスポーツ目的の総合的な外観の適合性に限られている。

(text modified on 1.01.05/条文は2005年1月1日に修正された)

§2 Technical innovations

§2 技術革新

1.3.004 Except in mountain bike racing, no technical innovation regarding anything used, worn or carried by any rider or other licence holder during competition (bicycles, equipment mounted on them, accessories, helmets, clothing, means of communication, etc.) may be used until approved by the UCI Executive Committee. Requests for approval shall be submitted to the UCI before 30 June of any year, accompanied by all necessary documentation. If accepted, the innovation will be permitted only as from 1 January of the following year.
マウンテンバイク・レース除き、競技中に競技者または他のライセンス所有者により使用され、着装され、保持されるいかなる物(自転車、自転車に取り付ける装備品、付属品、ヘルメット、衣類、通信手段、等)に関するいかなる新技術もUCI執行委員会の認可を受けるまでは使用できない。認可申請は、すべての必要書類を添えて、6月30日までに提出しなければならない。認可された場合、新技術は翌年の1月1日より使用することができる。

Acceptance shall refer solely to the fact that the innovation will be acceptable from a

sporting point of view.

認可は、その新技術がスポーツの観点から受け入れられるか否かという点のみにより判断される。

There is no technical innovation in the sense of the present article if the innovation entirely falls within the specifications foreseen in the regulations.

新技術が完全に規則において予見される仕様内である場合、前条の意味する新技術ではない。

(text modified on 1.01.02; 1.01.04; 1.01.05/条文は2002年1月1日, 2004年1月1日および2005年1月1日に修正された)

1.3.005

If at the start of a race or stage, the Commissaires Panel considers that a rider arrives with a technical innovation not yet accepted by the UCI, it shall refuse to permit the rider to start the race with such innovation.

レースまたはステージ・レースのスタートにおいて、UCIの認可を得ていない新機材を競技者が持ってきたとコミセール・パネルが判断した場合、競技者がその器材を使用して出場することは拒否されなければならない。

In the event of use in competition, the rider shall automatically be expelled from the competition or disqualified. There shall be no right to appeal against the decision of the Commissaire's Panel.

競技中に使用した場合、競技者は自動的に除外あるいは失格となる。このコミセール・パネルの決定に対して異議申立てをする権利はない。

If this technical innovation is not noticed or sanctioned by the Commissaire's Panel, the UCI Disciplinary Commission shall order the disqualification.

この新技術がコミセール・パネルにより気づかれず、あるいは制裁を受けなかった場合、UCI懲戒委員会は失格を命じることができる。

The UCI shall refer to the Disciplinary Commission, either automatically or at the request of all interested. The Disciplinary Commission will only apply sanctions after having received the opinion of the Equipment Commission.

UCIは自動的にあるいは関係者の要求により、懲戒委員会に委嘱する。懲戒委員会は装備委員会の意見を受けた後、制裁のみ科すことができる。

Outside races, the UCI shall decide whether some item be a technical innovation and whether the procedure provided for in article 1.3.004 is to be followed.

レースとは別に、UCIはある品目が技術的改良かどうか、第1.3.004条にそって手続が行われたかどうかを決定しなければならない。

(text modified on 1.01.05/条文は2005年1月1日に修正された)

SECTION 2 BICYCLES

Section 2 自転車

Preamble

前文

Bicycles shall comply with the spirit and principle of cycling as a sport. The spirit suggests that cyclists compete in competitions on an equal footing. The principle asserts the primacy of man over machine.

自転車は、スポーツとしての自転車競技の精神と原則に対応してはならない。この精神は、競技者が平等な条件で競技することを指針とする。この原則は、人間が機械より優位であることを断言するものである。

§1 Principles

§1原則

Definition

定義

- 1.3.006** The bicycle is a vehicle with two wheels of equal diameter. The front wheel shall be steerable; the rear wheel shall be driven through a system comprising pedals and a chain.
 自転車は、同径の2つの車輪を持つ乗り物である。前輪は操舵可能で、後輪はペダルとチェーンからなる装置を介して駆動される。

Type

形式

- 1.3.007** Bicycles and their accessories shall be of a type that is or could be sold for use by anyone practising cycling as a sport. The use of equipment designed especially for the attainment of a particular performance (record or other) shall be not authorised.
 自転車およびその付属品は、スポーツとして自転車を実践するすべての人が使用できるように市販され、あるいは市販可能な形式でなければならない。特定の成果(記録の樹立など)を獲得するために特別に設計された機材の使用を認めない。

Position

姿勢

- 1.3.008** The rider shall normally assume a sitting position on the bicycle. This position requires that **the only points of support are the following: the feet on the pedals, the hands on the handlebars and the seat on the saddle.**
 競技者は、普通その自転車で着座した姿勢をとらなければならない。その姿勢は、**以下の点でのみ支えられていることが必要である: ペダル上の足、ハンドルバー上の手、サドルへの着座。**

(text modified on 1.01.09/条文は2009年1月1日に改訂).

Steering

操舵

- 1.3.009** The bicycle should have a handlebar which allows it to be ridden and manoeuvred in any circumstances and in complete safety.
 自転車はあらゆる状況において、完璧に安全に乗車、操縦できるハンドルバーを備えていなければならない。

Propulsion

推進力

- 1.3.010** The bicycle shall be propelled solely, through a chainset, by the legs moving in a circular movement, without electric or other assistance.
 自転車の推進力は、チェーンセットを介して円運動する下肢の筋肉(脚)のみにより得られるもので、電気その他の補助があってはならない。

(text modified on 1.01.05/条文は2005年1月1日に修正された).

§2 Technical specifications

§2 技術的詳細

Except where stated to the contrary, the following technical specifications shall apply to bicycles used in Road, Track and Cyclo-Cross racing.

異なることを述べている場合を除き、以下の事項は、ロード競技、トラック競技およびシクロ・クロスに使用する自転車に適用する。

The specific characteristics of bicycles used in mountain bike, BMX, trials, indoor cycling and para-cycling are set out in the part regulating the discipline in question.
マウンテンバイク、BMX、トライアル、室内自転車競技およびパラサイクリングに使用される自転車の具体的特性は、当該種目を管理する部分において規定される。

(text modified on 1.01.05; 25.06.07/条文は2005年1月1日、2007年6月25日に修正された)。

- 1.3.011** a) Measurements (see diagram "Measurements (1)")
a) 寸法 (「寸法(1)」図を見よ)

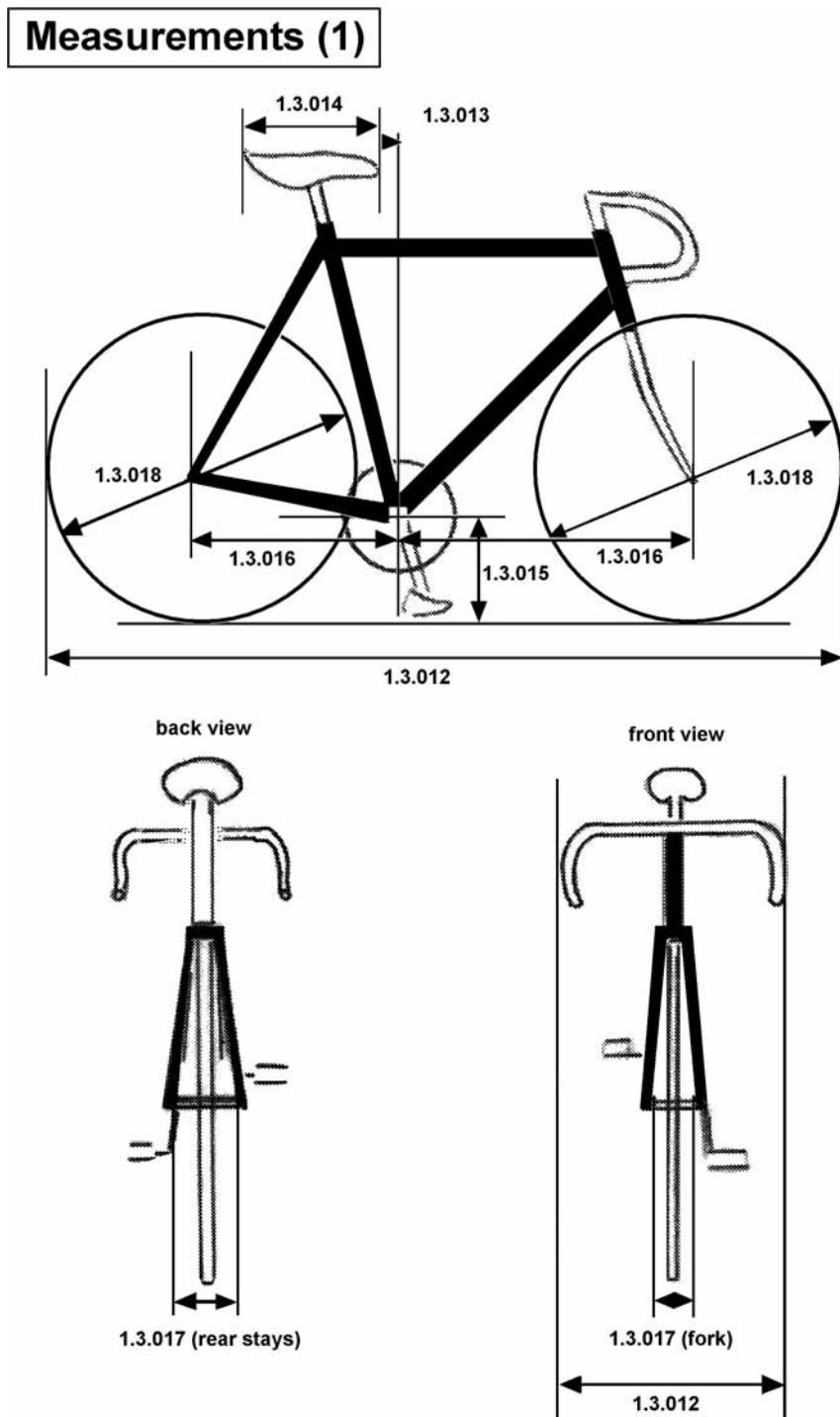

1.3.012 A bicycle shall not measure more that 185 cm in length and 50 cm in width overall.
 自転車は全長185cm以内、全幅50cm以内でなければならない。

A tandem shall not measure more than 270 cm in length and 50 cm in width overall.
 タンデム自転車は全長270cm以内、全幅50cm以内でなければならない。

1.3.013 The peak of the saddle shall be a minimum of 5 cm to the rear of a vertical plane passing through the lower bracket spindle ⁽¹⁾. This restriction shall not be applied to the bicycle ridden by a rider in a track sprint event, keirin, 500 metres or 1 kilometre time trials; however, in no circumstances shall the peak of the saddle extend in front of a vertical line passing through the bottom bracket spindle.

サドルの先端部が、ボトム・ブラケットの中心を通る垂線より少なくとも5cm後方に位置しなければならない。(1) この制限は、トラック競技のスプリント競技、ケイリン、500mあるいは1kmタイムトライアルの競技者の自転車には適用しない；しかしながら、いかなる場合も、サドルの先端部はボトム・ブラケットを通る垂線より前に出てはならない。

¹⁾ The distances mentioned in footnote ¹⁾ to the articles 1.3.013 and 1.3.016 above may be reduced where that is necessary for morphological reasons. By morphological reasons should be understood everything to do with the size and limb-length of the rider.

第1.3.013条および第 1.3.016条における注(1)で示した距離は、身体形態上の理由で必要な場合には縮小できる。身体形態上の理由とは、競技者の体格、手脚の長さに関するすべての要素を考慮に入れて解釈する。

Any rider who, for these reasons, considers that he needs to use a bicycle of lesser dimensions than those given shall inform the Commissaires Panel to that effect when presenting his licence. In that case, the Panel may conduct the following test. Using a plumb-line, they shall check to see whether, when pedalling, the point of the rider's knee when at its foremost position passes beyond a vertical line passing through the pedal spindle (see diagram "Measurements (2)").

これらの理由により、規定より寸法の小さい自転車が必要であるとする競技者は、ライセンスコントロール時にコミセール・パネルに申告しなければならない。この場合、コミセール・パネルは下記のテストを実施する。測鉛線を用いて、ペダリングの際に競技者の膝が最前部の位置で、ペダル軸を通る垂線を越えることがないかを確認する。(「寸法(2)」図を見よ)

Measurements (2)

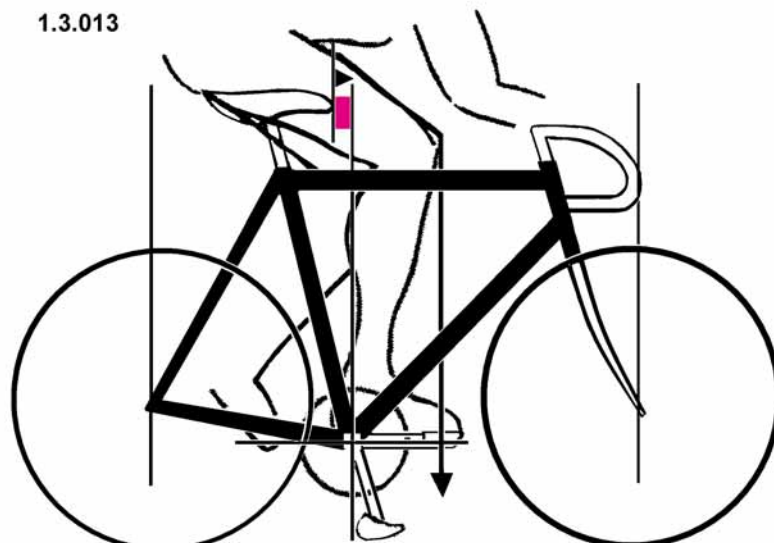

1.3.014 The saddle support shall be horizontal. The length of the saddle shall be 24 cm minimum and 30 cm maximum.
 サドルによる支持は水平でなければならない。サドル自体の長さは最短24cm, 最長30cmとする。
 (text modified on 1.01.03/条文は2003年1月1日に修正された).

1.3.015 The distance between the bottom bracket spindle and the ground (DA) shall be between 24 cm minimum and 30 cm maximum.
 ボトム・ブラケットの中心と地面との距離(D-A)は, 最小24cm, 最大30cmとする。

1.3.016 The distance between the vertical passing through the bottom bracket spindle and the front wheel spindle shall be between 54 cm minimum and 65 cm maximum⁽¹⁾.
 ボトム・ブラケット中心を通る垂線と, 前車軸の距離は最小54cm, 最大65cmとする。

The distance between the vertical passing through the bottom bracket spindle and the rear wheel spindle shall be between 35 cm minimum and 50 cm maximum.
 ボトム・ブラケット中心を通る垂線と, 後車軸の距離は最小35cm, 最大50cmとする。

1.3.017 The internal distance between the front fork ends shall not exceed 10.5 cm and that of the rear stays shall not exceed 13.5 cm.
 前フォークのエンド幅は最大10.5cm, 後エンド幅は最大13.5cmとする。

1.3.018 Wheels of the bicycle may vary in diameter between 70 cm maximum and 55 cm minimum, including the tyre. For the cyclo-cross bike the width of the tubular tyre shall not exceed 35 mm and it may not incorporate any form of spike or stud.
 自転車の車輪は, タイヤも含めて最大70cmから最小55cmのあらゆる寸法を採用できる。シクロクロス用自転車ではタイヤの最大幅は35mmとし, またいかなる形式でもスパイクやスタッドを組み込んで서는ならない。

For massed start competitions, in the disciplines road and cyclo-cross, only wheel designs granted prior approval by the UCI may be used. Wheels will have minimum 12 spokes; spokes can be round, flattened or oval, as far as no dimension of their sections exceeds 10 mm. In order to be granted approval wheels must have passed a rupture test as prescribed by the UCI in a laboratory approved by the UCI. The test results must show that the rupture characteristics obtained are compatible with those resulting from an impact sustained during normal use of the wheel. The following criteria must be fulfilled:

集団スタートのレース, ロードとシクロクロスにおいてはUCIの事前承認を得た車輪のみ使用できる。車輪は最少12本のスポークを持つ; それらの断面寸法が10 mmを超えない限り, スポークは丸, 扁平もしくは楕円であってよい。承認を得るためには, UCI認可の研究所においてUCIが規定した破壊検査に, 合格しなければならない。試験結果は, 車輪の通常使用時の衝撃による結果と矛盾しない破壊特性が得られなければならない。次の基準は満たされなければならない:

- On impact, no element of the wheel may become detached and be expelled outwards.
- The rupture must not present any shattered or broken off elements, or any sharp or serrated surfaces that could harm the user, other riders and/or third parties.
- The rupture characteristics must not cause the hub to become separated from the rim in such a way that the wheel becomes detached from the forks.
- 衝撃により, 車輪の構成材が分離したり外へ飛び出したりしてはならない。
- 破端は, 破片を生じたり, あるいは, 鋭利または鋸歯状の破面が使用者, 他の競技者および/または第三者を傷つけることがあってはならない。
- 破壊特性は, ハブがリムから外れてしまったり, 車輪がフォークから外れるような原因となって

はならない。

Without prejudice to the test imposed by the laws, regulations or customs, standard (traditional) wheels are exempted from the rupture test referred to above. A traditional wheel is deemed to be a wheel with at least 16 metal spokes; the spokes may be round, flat or oval, provided that no dimension of their cross sections exceeds 2.4 mm; the section of the rim must not exceed 2.5 cm on each side.

法、規則あるいは慣例により課せられる検査を損なわない限り、標準(伝統的)車輪は上記の破壊検査を免除される。伝統的車輪とは、最小16本の金属スポークを持つものとみなされる。スポークは断面寸法が2.4mmを超えない円、扁平または楕円断面で、リムはその断面において各面の間隔が2.5cmを超えないものとする。

Notwithstanding this article, the choice and use of wheels remains subject to articles 1.3.001 a 1.3.003.

この条項にかかわらず、車輪の選択と使用は第1.3.001条から第1.3.003条による。

(text modified on 1.01.02; 1.01.03; 1.09.03; 1.01.05/条文は2002年1月1日, 2003年1月1日, 2003年9月1日, 2004年8月1日, 2004年10月1日および2005年1月1日に修正された)

b) Weight

b) 重量

- 1.3.019** **The weight of the bicycle cannot be less to 6.8 kilograms.**
自転車の重量は、6.8kgを下回ってはならない。

c) Configuration

c) 形状

- 1.3.020** For road competitions other than time trial races and cyclo-cross competitions, the frame of the bicycle shall be of a traditional pattern, i.e. built around a main triangle. It shall be constructed of straight or tapered tubular elements (which may be round, oval, flattened, teardrop shaped or otherwise in cross-section); the centre line of each element shall always be straight. The elements of the frame shall be laid out such that the joining points shall follow the following pattern: the top tube (1) connects the top of the head tube (2) to the top of the seat tube (4); the seat tube (from which the seat post shall extend) shall connect to the bottom bracket shell; the down tube (3) shall connect the bottom bracket shell to the bottom of the head tube. The rear triangles shall be formed by the chainstays (6), the seatstays (5) and the seat tube (4) with the seat stays anchored to the seat tube at points falling within the limits laid down for the slope of the top tube.

タイム・トライアルを除く、集団スタートのロード・レースとシクロクロス競技においては、自転車のフレームは伝統的形態、すなわちメイン三角を中心に構成しなければならない。これは直管またはテーパ付きチューブ(断面形状が円、楕円、扁平、涙滴形状等)を構成材として構成され、各構成材の中心線は常に直線でなければならない。フレームの構成材は、次の形態に適合した接合部をもって配置されなければならない; トップ・チューブ(1)はヘッド・チューブ(2)の上端とシート・チューブ(4)の上端を接続する; シート・チューブ(これからシート・ポストが延長する)はボトム・ブラケット・シェルに接続する; ダウン・チューブ(3)はボトム・ブラケット・シェルとヘッド・チューブの下端に接続する。後ろ三角は、チェーン・ステイ(6)、シート・ステイ(5)およびシート・チューブ(4)により構成され、シート・ステイはトップ・チューブの傾斜に許されている範囲内で、シート・チューブに固定しなければならない。

The maximum height of the elements shall be 8 cm and the minimum width 2.5 cm. The minimum width shall be reduced to 1 cm for the chainstays (6) and the seatstays (5). The minimum thickness of the elements of the front fork shall be 1cm; these may

be straight or curved (7). (See diagram "Configuration (1)")

フレーム素材の最大高は8cm, 最小幅は2.5cm. 最小幅はチェーン・ステイ(6)とシート・ステイ(5)においては, 最小幅を1cmとする. フロント・フォークの最小厚さは1cmとし; フロント・フォークは直線状または曲線状とする(7). (「形状(1)」図を見よ)

The top tube may slope, provided that this element fits within an horizontal template defined by a maximum height of 16 cm and a minimum thickness of 2.5cm.

トップ・チューブは, その構成材が最大高は16cm, 最小幅は2.5cmで示される水平なテンプレートに収まる範囲で傾斜してよい.

(text modified on 7.06.00; 1.01.05/条文は2000年6月7日および2005年1月1日に修正された).

Shape(1) 形状(1)

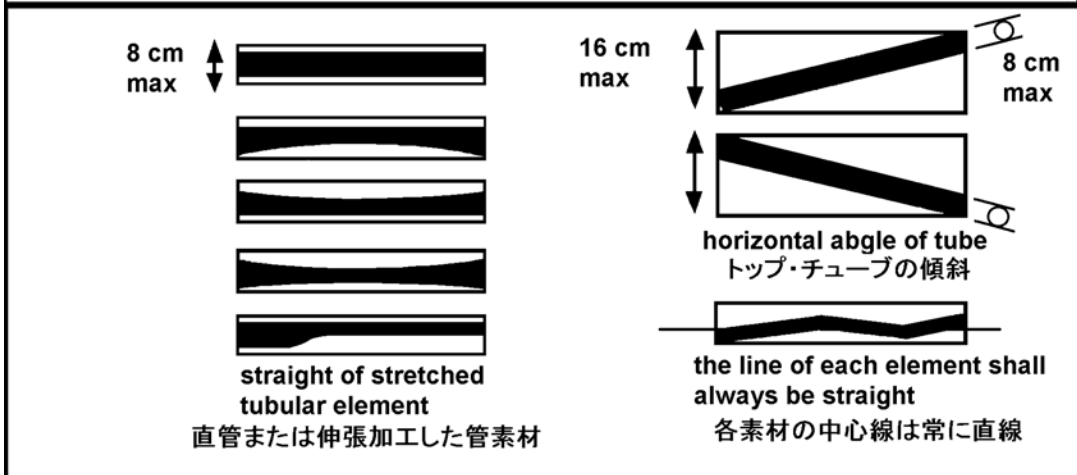
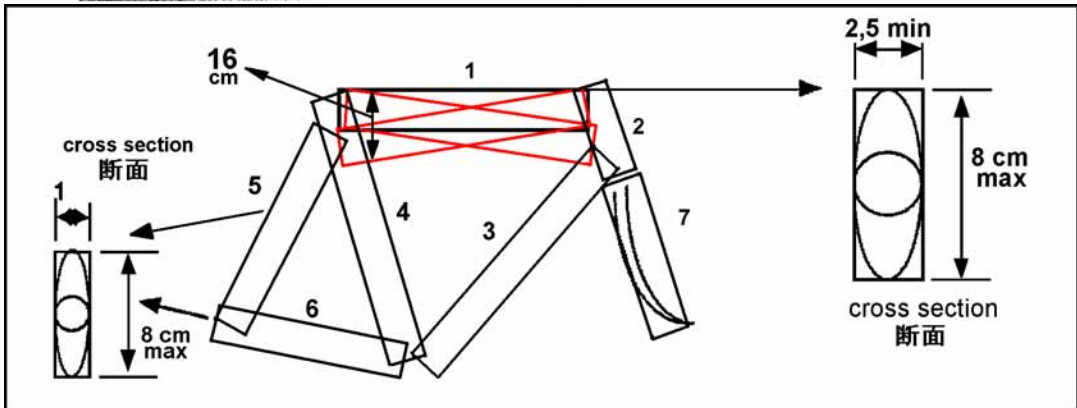
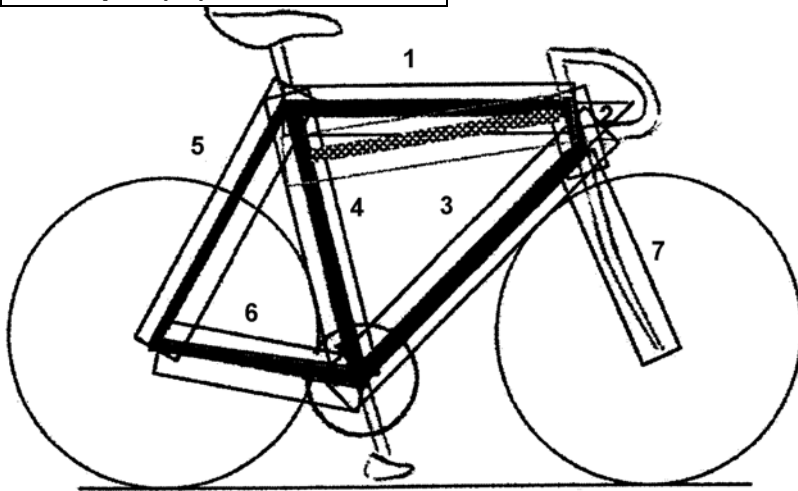

1.3.021

For individual time trials and for track competitions, the elements of the bicycle frame may be tubular or solid, assembled or cast in a single piece in any form (including arches, cradles, beams or any other). These elements, including the bottom bracket shell, shall fit within a template of "triangular form" defined in article 1.3.020. (See diagram "Shape (2)")

個人タイム・トライアルおよびトラック競技における自転車フレームの素材は、あらゆる形状（アーチ状、クレードル状、梁状、その他の形状を含む）の管材または中実材による、組立て構成あるいは一体成形でよい。これらのボトム・ブラケット・シェルを含む素材は、第1.3.020条に示す「三角形形状」のテンプレートに収まる形状でなければならない（図「形状2」を見よ）。

(text modified on 7.06.00; 1.01.05/条文は2000年6月7日および2005年1月1日に修正された)。

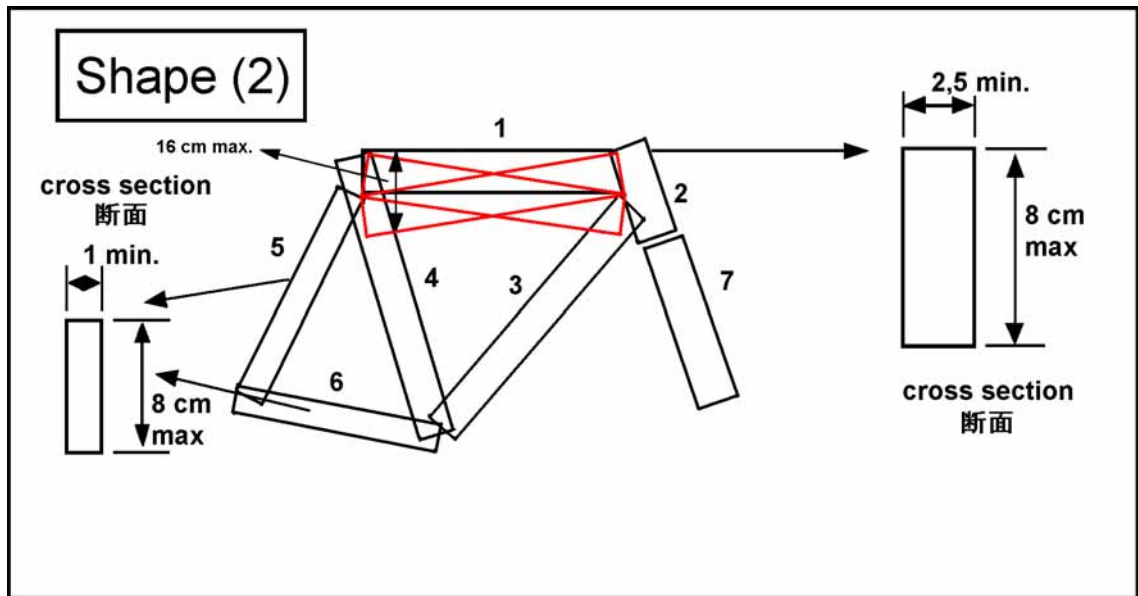

Joint
ジョイント

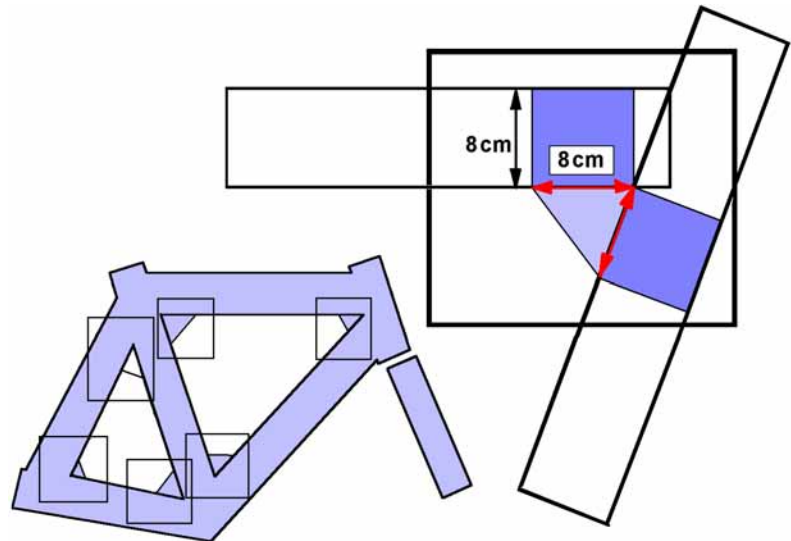

The joint between frame section must fall within the highlighted triangle whose two sides have the same measurement as the height of the section, i.e. 8cm.

フレーム部材間のジョイントは強調表示した三角形の中に収まらなければならない、その二つの側面の寸法は部材の高さと同等、すなわち8cmまでとする。

- d) Structure
- d) 構造

1.3.022

In competitions other than those covered by article 1.3.023, only the traditional type of handlebars (see diagram "structure 1") may be used. The point of support for the hands must be positioned in an area defined as follows: above, by the horizontal plane of the point of support of the saddle (B); below, by the horizontal line passing through the highest point of the two wheels (these being of equal diameter) (C); at the rear by the axis of the steerer tube (D) and at the front by a vertical line passing through the front wheel spindle with a 5 cm tolerance (see diagram "Structure (1a)"). The distance referred to in point (A) is not applicable to the bicycle of a rider who takes part in a sprint, keirin or Olympic sprint race, but must not exceed 10 cm in relation to the vertical line passing through the front wheel spindle.

第1.3.023条を適用する以外の競技においては、伝統的形狀のハンドル・バーのみが使用できる（「構造(1)」図を見よ）。手を支える位置は以下に明示する範囲になければならない：上限、サドル座面(B)を通る水平面；下限、前後輪(これらは同径である)の上端を通る水平線(C)；後方は操舵軸(D)そして前方は5cmの許容差を以って前車軸を通る垂直線（「構造(1a)」図を見よ）。この(A)については、スプリント、ケイリン、オリンピック・スプリントに出場する競技者の自転車には適用しないが、前車軸を通る垂直線より10cm以上前に出てはならない。

The brake controls attached to the handlebars shall consist of two supports with levers. It must be possible to operate the brakes by pulling on the levers with the hands on the lever supports. Any extension to or reconfiguration of the supports to enable an alternative use is prohibited. A combined system of brake and gear controls is authorised.

ハンドル・バーに付くブレーキ操作部は、二つのレバー保持部からなる。これは、レバー保持部の上に置いた手でレバーを引いてブレーキを作動できなければならない。二者択一的使用をやすくするいかなる保持部の延長および変形も禁止する。ブレーキと変速機操作の複合機構は承認されている。

(text modified on 1.01.05/条文は2005年1月1日に修正された).

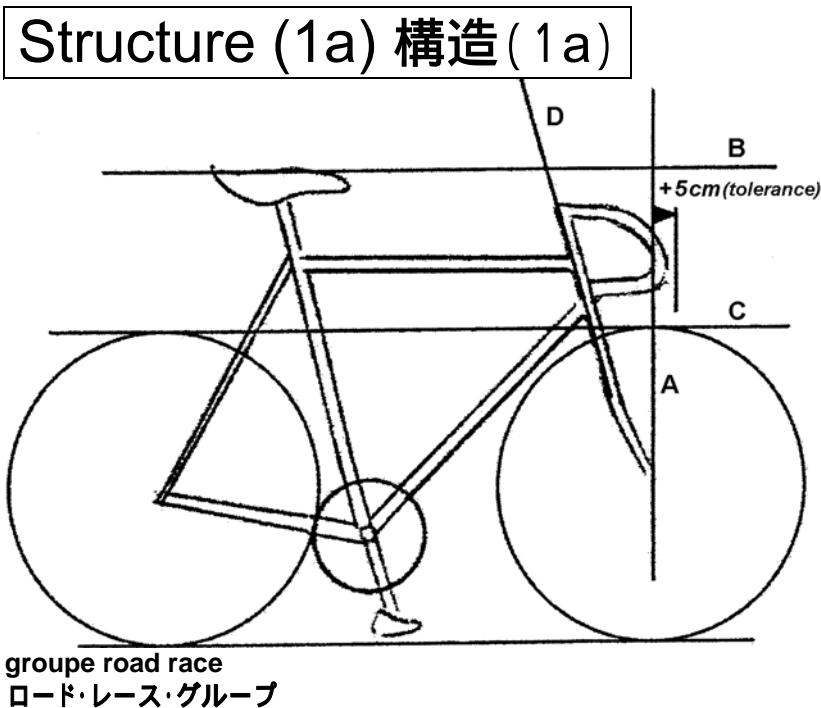

1.3.023

For **road** time trials and the following track events: individual and team pursuits, kilometre and 500m, a fixed extension may be added to the steering system; **in this instance, only a position where the forearm is in the horizontal plane is**

permitted. The distance between the vertical line passing through the bottom bracket axle and the extremity of the handlebar may not exceed 75 cm, with the other limits set in article 1.3.022 (B,C,D) remaining unchanged. Elbow or forearm **rests are permitted** (see diagram "Structure (1b)").

ロード・タイム・トライアルおよびトラックにおける個人およびチーム・パーシュート, 1kmおよび500mタイム・トライアルにおいては, ステアリング・システムに固定延長部を付加することができる; この場合, 前腕が水平面に位置する姿勢のみが許される. ボトム・ブラケット軸を通る垂線とハンドルバーの先端との距離は75cmを超えてはならず; その他の第1.3.022条(B,C,D)に定める制限は変更されない.肘または前腕の保持部は許される(図「構造(1b)」を見よ).

For road time trial competitions, controls or levers fixed to the handlebar extension may extend beyond the 75 cm limit as long as they do not constitute a change of use, particularly that of providing an alternative hand position beyond the 75cm mark.

ロード・タイム・トライアルにおいては, ハンドルバー延長部に操作部またはレバーを, 75cmマークを超える握りの位置をもたさない限りにおいて, 固定することができる.

For the track and road competitions covered by the first paragraph, the distance of 75 cm may be increased to 80 cm to the extent that this is required for morphological reasons; "morphological reasons" should be taken as meaning anything regarding the size or length of the rider's body parts. A rider who, for this reason, considers that he needs to make use of a distance between 75 and 80 cm must inform the Commissaires' Panel at the moment that he presents his licence. In such cases the Commissaire's Panel may carry out the following test: ensuring that the angle between the forearm and upper arm dose not exceed 120° when the rider is in a racing position.

第1節により規定されるトラックおよびロード競技においては, この75cmの距離は身体形態上の理由により80cmまで延長できる; "身体形態上の理由"とは, 競技者の身体部分の長さ起因するものと理解される. この理由により75から80cmの距離を使用する必要があると考える競技者は, そのライセンスを提出するときにコミセール・パネルに伝えなければならない. この場合, コミセール・パネルは以下のテストを実施する: 競技者が競技姿勢をとるとき, 前腕と上腕の角度が120°以上にならないことを確認する.

(text modified on 7.06.00; 1.01.05; 1.04.07/条文は2000年6月7日および2005年1月1日, 2007年4月1日に修正された).

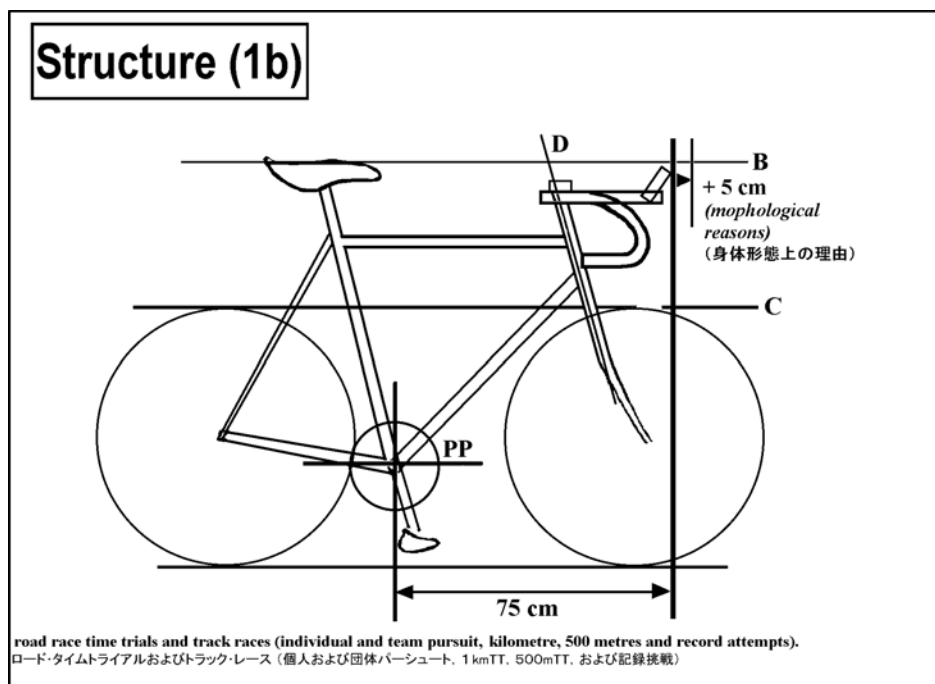

1.3.024

Any device, added or blended into the structure, that is destined to decrease, or which has the effect of decreasing, resistance to air penetration or artificially to accelerate propulsion, such as a protective screen, fuselage form of fairing or the like, shall be prohibited.

構造に加えあるいは一体化した、空気抵抗を減ずるものあるいは減少させる効果を持つもの、あるいは人為的に推進力を促進するもの、たとえば保護スクリーン、紡錘形のフェアリング等のいかなる装置も禁止する。

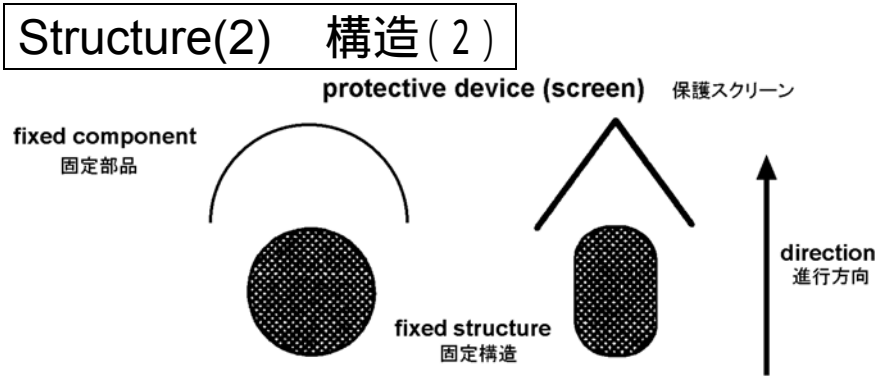

A protective screen shall be defined as a fixed component that serves as a windscreen or windbreak designed to protect another fixed element of the bicycle in order to reduce its wind resistance.

保護スクリーンとは、自転車の構成物の空気抵抗を減ずる目的の風防あるいは風除けの設計の効果を与える固定された構成要素と、定義する。

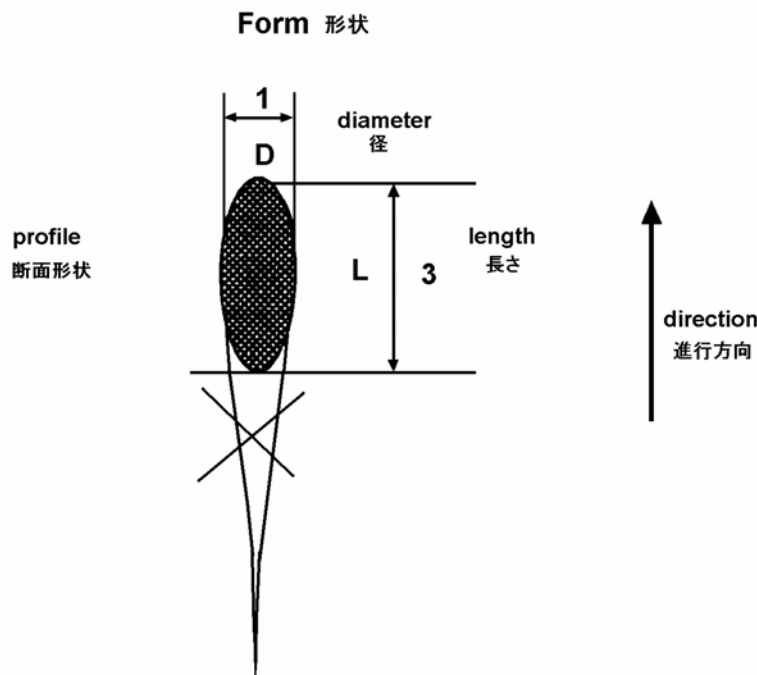

A fuselage form shall be defined as an extension or streamlining of a section. This shall be tolerated as long as the ratio between the length L and the diameter D does not exceed 3.

紡錘形とは、断面における延長または流線化と定義する。これは、長さLと径Dの比において、3を超えない範囲まで許容する。

Structure (3) 構造(3)

fairing
フェアリング

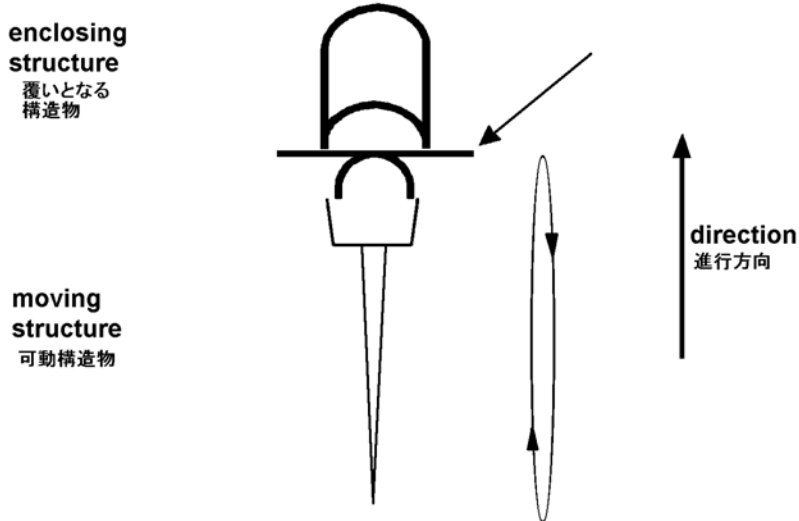

Practical way of confirming the existence of fairing on a moving part such as a wheel : it should be possible to pass a rigid card (like a credit card) between the fixed structure and the moving part.
車輪のような可動部分のフェアリングの存在を正当化する実際的な方法: 硬いカード(クレジット・カードのような)を固定構造部と可動部品の間に通すことができること。

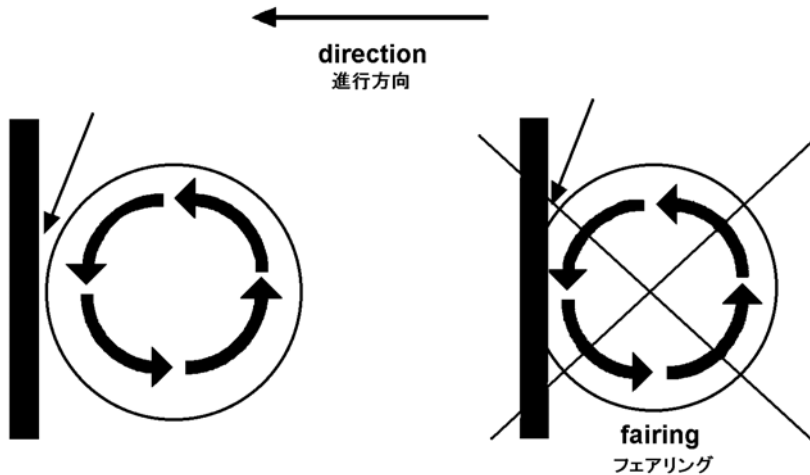

A fairing shall be defined as a the use or adaptation of a component of the bicycle in such a fashion that it encloses a moving part of the bicycle such as the wheels or the chainset. Therefore it should be possible to pass a rigid card (like a credit card) between the fixed structure and the moving part.
フェアリングとは、自転車の車輪、チェーンセットのような運動部分を覆う形式の自転車の構成要素を使用または変形することであると定義する。したがって、固定構造部と可動部品の間には、硬いカード(クレジット・カードのような)を通すことができないなければならない。

1.3.025

Freewheels, multiple gears and brakes are not permitted for use on the track during competition or training.

トラック内では競技、トレーニングにおいて、フリーホイール、多段ギヤ、ブレーキの使用を禁止する。

Disc brakes are forbidden in Cyclo-cross training and competition.

シクロクロスでのトレーニングと競技においてディスク・ブレーキは禁止する。

For races on the road and cyclo-cross, a braking system that acts on both wheels is required.

ロードおよびシクロクロス・レースにおいては、両輪に機能するブレーキ装置を必要とされる。

(text modified on 1.09.04; 1.01.05; 1.01.09/条文は2004年9月1日, 2005年1月1日; 2009年1月1日に修正された)

SECTION 3: RIDERS' APPAREL

Section 3 競技者の衣服

§1 General provisions

§1 総合規定

- 1.3.026** When competing, all riders shall, when racing, wear a jersey with sleeves and a pair of shorts, possibly in the form of a one-piece. By shorts it is understood that these are shorts that come above the knee. Sleeveless jerseys shall be forbidden.
競技時において、競技者は、競技参加時には袖付きのジャージと短いパンツを着用する。短いパンツについては、ひざ上までのものが短いパンツと解される。袖なしは禁止する。

However, for downhill and 4-cross mountain bike events, BMX, trials and indoor cycling, specific provisions are laid down in the part of the regulations concerning the discipline in question.

しかしながら、マウンテンバイクのダウンヒルとフォア・クロス、BMX、トライアルおよび室内自転車競技については、当該種目に関する規則の部分として具体的規則が定められている。

(text modified on 1.01.02; 1.01.04; 1.01.05/本文は2002年1月1日, 2004年1月1日および2005年1月1日に修正された)

- 1.3.027** The jerseys shall be sufficiently distinct from World Champions', UCI Cup and Classification leaders' and national jerseys to avoid confusion.
ジャージは、世界選手権、UCIカップ、種目別順位の首位者およびナショナル・ジャージは混同しないようにそれぞれ明瞭に異なったものでなければならない。

- 1.3.028** Save in cases expressly provided for in The Regulations, no distinctive jersey may be awarded or worn.
UCI規則に明らかに規定している場合は別として、(規定と)異なったジャージを入賞者に授与したり着用してはならない。

- 1.3.029** No item of clothing may hide the lettering on the jersey or the rider's identification number, particularly in competition and official ceremonies.
特に、競技時と公式行事中には、ジャージの表示やゼッケンを隠すような衣類を着用してはならない。

(text modified on 1.01.05/条文は2005年1月1日に修正された)

- 1.3.030** Rain capes must be transparent or made to look like the jersey.
雨具は、透明あるいはジャージと同じ外観でなければならない。

- 1.3.031** 1. Wearing of rigid safety headgear shall be mandatory during competitions and training sessions in the following disciplines: Track, Mountain-Bike, Cyclo-Cross, Trial and BMX, as well as during cycling for all events.
トラック競技、マウンテンバイク、シクロクロス、トライアル、BMXさらにサイクリング・フォア・オール
の競技および練習においては、リジッド・ヘルメット(硬質な殻体を持つヘルメット)の着用を義務付ける。

2. During competitions on the road, a rigid safety headgear shall be worn.
 ロードにおける競技中においては、硬質な安全ヘルメットを着用しなければならない。

Except where legal provisions determine otherwise, riders taking part in UCI ProTour events may, at their own risk, refrain from wearing a helmet during individual time trial races taking place entirely on a mountainous course. Every discussion regarding the qualification «entirely on a mountainous course» will be decided by the commissaires' panel.

異なることを定めた法律条項がある場合を除き、UCIプロツアー競技に参加している競技者は、完全に山岳路における個人タイム・トライアル中に自身の責任において、ヘルメットを着用しないことができる。「完全に山岳路で」の必要条件に関するすべての検討はコミセール・パネルの決定による。

3. Each rider shall be responsible for:
 各競技者は下記について責任を持たなければならない:

- ensuring that the helmet is homologated in compliance with official security regulations and that the helmet can be identified as homologated.
 ヘルメットが公式の安全規則に従って承認されており、ヘルメットが承認されているものと確認されることができることを保証する。
- wearing the helmet in accordance with the security regulations in order to ensure full protection, including but not limited to a correct adjustment on the head as well as a correct adjustment of the chin strap.
 あご紐を正しく調整することのみならず頭部に正しく調整することを含み、ただしこれらに限らず、完全な保護を保証するために安全規則に従ってヘルメットを着用する。
- avoiding any manipulation which could reduce the protective characteristics of the helmet and for not wearing a helmet which has been manipulated or which protective characteristics have been reduced.
 avoiding any manipulation which could reduce the protective characteristics of the helmet and for not wearing a helmet which has been manipulated or which protective characteristics have been reduced.
 ヘルメットの保護性能を損なうような扱いを避け、また不適切な扱いを受け、あるいは保護性能が損なわれたヘルメットを着用することを避けること。
- using only an approved helmet that has not suffered any accident or shock;
 事故やショックに遭っていない公認されたヘルメットのみを使用すること;
- using only a helmet that has not been altered or had any element added or removed in terms of design or form.
 設計あるいは形状において、変更されたり、要素が付加されたり除去されたりしていないヘルメットのみを使用すること。

(Text modified on 5.05.03; 1.01.04; 1.08.04; 1.01.05/本文は2003年5月5日, 2004年1月1日, 2004年8月1日, 2005年1月1日, 2007年2月1日に修正された)

1.3.032 [abrogated (廃止)]

1.3.033 It shall be forbidden to wear non-essential items of clothing in order to reduce wind resistance.
 空気抵抗を減じるための、付加的な衣類または物を着用する事を禁じる。

During road races and mountain bike races, clothes and over-garments may be

essential items insofar as weather conditions suggest this. In this case, the nature and texture of the apparel must be clearly and solely justified by the need to protect the rider from bad weather conditions. The judgement is left to the race commissaires.

ロードおよびマウンテンバイク・レース中は、衣類と上衣は気象条件が求める限りにおいて必須のものとなりうる。この場合、服装の種類と生地は、競技者を悪天候から護る必要性により明白かつ単に正当化されるものでなければならない。この判断はレース・コミセールに任せられる。

Equipment (helmets, shoes, jerseys, shorts, etc.) worn by the rider may not be adapted to serve any other purpose apart from that of clothing by the addition or incorporation of electronic systems which are not approved as technical innovations under article 1.3.004.

競技者が着用する装備(ヘルメット, 靴, ジャージ, パンツ等)は、条項1.3.004による革新的技術であるとして承認されていない電子システムの付加または統合による衣類として以外の目的に適合させることはできない。

(text modified on 1.01.02; 1.01.04; 1.04.07/本文は2002年1月1日, 2004年1月1日, 2007年4月1日に修正された).

- 1.3.034** During races, riders' attendants may not on their apparel bear any advertising matter other than that authorised for their respective riders during the race in question.
競技者のアテンダントに関し、競技中においてその広告表記は衣服上のものに限り、当該競技者に認められたものと同一とする。

§2 Teams registered with UCI **§2 UCI登録チーム**

General observations **一般論**

- 1.3.035** Each team may have only a single design for clothing (colours and layout) which may not be altered for the duration of the calendar year.
各チームは、1年間(暦年)何ら変更しない一種類のデザインの衣類(色彩およびレイアウト)を持つものとする。

(text modified on 1.01.00; 1.01.05/条文は2000年1月1日および2005年1月1日に修正された).

- 1.3.036** UCI ProTeams and professional continental teams must submit a specimen of their clothing to UCI headquarters no later than December 31st before the year in question. Other entities shall lodge, within the same deadline, a specimen of their clothing at the headquarters of the National Federation of the team.
UCIプロチームおよびプロフェッショナル・コンチネンタル・チームは、その衣服の見本1着を、使用当該年前年の12月31日までにUCI事務局に提出しなければならない。その他のチームは、その衣服の見本1着を、同じ期限までにチームの属する国内連盟の事務局に提出しなければならない。

(text modified on 1.01.00; 1.01.04; 1.01.05/条文は2000年1月1日, 2004年1月1日および2005年1月1日に修正された).

- 1.3.037** Riders' clothing shall always be identical to the specimen lodged.
競技者の衣服は、提出した見本と常に同一のものでなければならない。

Advertising matter **広告物**

- 1.3.038** The name, company style or trade mark of the principal partner shall be preponderant (thicker characters) on the upper front the back of the jersey.
主要パートナーの名称はその社の特定の表記またはトレード・マークにより、ジャージの胸と背中の上部に太い書体でつける。

If there be two principal partners registered with UCI, one of them least shall appear as mentioned above.
UCIに登録した主要パートナーが二つある場合は、少なくともそのうちの一つを上記のとおり表示するものとする。
- 1.3.039** The order in which the two principal partners appear on the jersey may be inverted from one race to another during the calendar year.
ジャージに二つの主要パートナーを表示する場合の順序は、1年間を通して、各レース毎に上下を入れかえることができる。
- 1.3.040** [abrogated on 1st January 1998 / 1998年1月1日より廃止]
- 1.3.041** [abrogated (廃止)]
- 1.3.042** Other advertising matter may be freely used and can vary from one race and country to another.
その他の広告は自由に表示することができて、他のレースあるいは他の国毎に変更することができる。
- 1.3.043** In all cases, the advertising matter and its layout shall be the same for all riders of a given team in the same competition.
すべての場合に、広告およびそのレイアウトは、同一競技においては各チームの競技者全員が同一でなければならない。

(text modified on 1.01.00; 1.01.05/条文は2000年1月1日および2005年1月1日に修正された).

- 1.3.044** In track events, by mutual agreement between the race organiser and a team, the team jersey may be replaced by a jersey devoid of advertising matter, and not even bearing the name of the team itself.
トラック競技において、主催者とチーム間の相互契約によって、チームのジャージは宣伝広告材料がついていないジャージと取り替えられる。それにはチームの名称もついていないものとする。

In six-day races, the organiser may impose jerseys with the advertisement of his choice, while offering the rider's sponsor the chance of including its name in a rectangle of a maximum 6 cm in height.
6日間競走では、主催者が選んだ宣伝広告材料のついたジャージを着用させる一方、競技者のスポンサー名を高さ最高6cmの長方形の中に入れることができる。

§3 Regional and club teams

§3 地域およびクラブ・チーム

General observations

一般論

- 1.3.045** For the events on the national calendar, the team may only use a single design of

clothing (colours and arrangement) which must remain unaltered throughout the calendar year. In other respects, the matter shall be decided by the national federation of the country where the race is run.

国内競技日程上の競技において、チームは、年間を通じて変更できない単一のデザインの衣服（色彩と配色）を使用できる。他の事項については、開催国の国内連盟が決定する。

For events on the international calendar, the rules below shall apply to riders belonging to a regional or club team, with the exception of riders who are also members of a team registered with the UCI.

国際競技日程の競技では、以下の規定は地域またはクラブのチームに所属する競技者に適用するもので、UCI登録チームに所属する競技者の場合は除く。

(text modified on 1.01.05/条文は2005年1月1日に修正された).

1.3.046 Each regional or club team for whom one or more riders take part in an event on the international calendar must, at the start of the year, notify the details of their clothing to their national federation specifying in detail the colours and their arrangement and the main sponsors.

その所属する1名またはそれ以上の競技者が国際競技日程の大会に参加する、地域またはクラブのチームは、年頭に、その衣服の色彩、配色およびスポンサーについての詳細を所属する国内連盟に届け出なければならない。

The name of the region and/or club may appear, in full or in abbreviated form, on the jersey.

ジャージには地域およびまたはクラブの名称を全部か省略された形で表記できる。

(text modified on 1.01.05/条文は2005年1月1日に修正された).

1.3.047 Riders of the club shall wear uniform apparel complying exactly with that announced in the declaration referred to in article 1.3.046. Unless specifically provided for, no rider shall be permitted to ride in the colours of any association or company other than those of the club given on his licence.

クラブ所属の競技者は第 1.3.046条に従って公表したユニフォームと全く同じものを着用しなければならない。別段、特に同意のない限り、所属クラブ以外の団体あるいは企業の色のユニフォームを着用して競技に出場することはできない。

Advertising matter

広告物

1.3.048 Clubs may display the names (style or mark) of their commercial sponsors on their apparel by way of advertising.

クラブは自分達の商業スポンサーの名前（スタイルまたはマーク）を広告の手段として競技者の衣服に表示できる。

A prior written agreement has to be concluded between the club and the sponsor.

本件は、事前にクラブとスポンサー間で、文書で協定を結んでおかなければならない。

1.3.049 The name, style or trade mark of the sponsor or sponsors may be freely disposed on the jersey. In addition the jersey may bear other lettering which may even differ from one race or country to another, without any limitation on the number.

スポンサーの名前、スタイルおよび商標は自由にジャージ上に表示してよい。さらに、ジャージには、回数に制限なく、レース毎あるいは国毎に異なった文字を入れたものを着用してもよい。

1.3.050 [abrogated on 1st January 2005/2005年1月1日より廃止].

§4 Leader's jersey
§4リーダー・ジャージ

1.3.051 A classification leader's jersey in stages races must be sufficiently distinct from those of teams and clubs, as well as from national jerseys, world champion's jerseys and those of UCI cups, series and classification leaders.
ステージ・レースにおける種目順位のリーダー・ジャージは、ナショナル・ジャージが世界選手権者のジャージやUCIカップ、シリーズ・ジャージや種目順位リーダー・ジャージと異なるように、チームやクラブのジャージもまったく異なったものでなければならない。

(text modified on 1.01.05/条文は2005年1月1日に修正された).

1.3.052 (N) An individual general classification leader's jersey shall be mandatory.
個人総合順位のリーダー・ジャージの使用を義務づける。

1.3.053 (N) Advertising on a leader's jersey shall be reserved for the organiser of the race.
リーダー・ジャージに広告をつけるスペースは主催者のために留保する。

However, on the upper front and back of the jersey, in a rectangle 32 cm high and 30 cm wide, the lower 22 cm shall be reserved for use by the teams on a white background. The principal partner(s) of a team shall stand out from all other advertisements.

しかしながら、チームのために、ジャージの前後とも、上部の高さ32cm・幅30cmの長方形部分のうち、その下側22cmを白地に残しておかなければならない。チームの主要なパートナーは、他の宣伝よりも目立たなければならない。

This provision shall also apply to the skinsuit worn by the leader; the lower part (shorts) of the skinsuit shall be reserved for team advertising within 9 cm wide horizontal band on each leg.

この規定は、リーダーが着用するワンピースにも適用され、ワンピースの下部(パンツ部分)は各脚の9cm幅の水平の帯をチームの広告のためにとっておかなければならない。

(text modified on 1.01.00; 1.01.05/条文は2000年1月1日および2005年1月1日に修正された).

1.3.054 The wearer of the leader's jersey shall be entitled to match the colour of his shorts to that of the jersey.

リーダー・ジャージの着用者は、そのジャージに調和した色彩のパンツを着用する権利を持つ。

1.3.055 In time-trial stages, leaders may wear the aerodynamic jersey or skinsuit of their teams if the organiser does not provide an aerodynamic leader's jersey or skinsuit.
タイム・トライアル・ステージでは、主催者がリーダー用のエアロダイナミクス・ジャージまたはワンピースを用意していない場合は、リーダーは所属するチームのものを着用してもよい。

(text modified on 1.01.05/条文は2005年1月1日に修正された).

UCI cups, series and classifications
UCIカップ、シリーズおよびランキング

1.3.055 bis 1. The designs of the leader's jerseys for UCI cups, series and classifications are determined by the UCI and are their exclusive property. They may not be

reproduced without UCI authorisation. They may not be altered, except as regards the advertising space reserved for the wearer's team.

UCIカップ、シリーズおよびランキングのリーダー・ジャージのデザインは、UCIにより定められ、その固有の財産である。これらは、着用者のチームに留保されている広告スペースを除き、変更してはならない。

2. Advertising on the leader's jerseys of UCI cups, series and classifications is reserved for the UCI.

UCIカップ、シリーズおよびランキングのリーダー・ジャージにおける広告はUCIに留保される。

However, on the upper front and back of the jersey, in a rectangle 32 cm high and 30 cm wide, the lower 22 cm shall be reserved for use by the teams on a white background. The principal partner(s) of a team shall stand out there from all other advertisements.

しかし、ジャージ上部の前後の、高さ32cm・幅30cmの長方形のうち、下部の22cmはチームの使用のために白地で留保される。チームの主要パートナーは他の広告より目立たなければならぬ。

This provision shall also apply to the skinsuit worn by the leader; the lower part (shorts) of the skinsuit shall be reserved for team advertising within a 9 cm wide horizontal band on each leg.

この条項は首位者が着用するワンピースにも適用する；ワンピースの下半部(パンツ)は、各脚に幅9cmの水平な帯状にチームの広告のために留保される。

3. The wearer of the leader's jersey shall be entitled to match the colour of his shorts to that of the jersey.

リーダー・ジャージの着用者は、そのジャージに調和した色彩のパンツを着用できる。

4. In time trial stages, leaders may wear the aerodynamic jersey or skinsuit of their teams if the UCI does not provide an aerodynamic leader's jersey or skinsuit.

タイム・トライアル・ステージにおいて、UCIがエアロダイナミック・リーダー・ジャージあるいはワンピースを提供しない場合、首位者は自チームのエアロダイナミック・リーダー・ジャージあるいはワンピースを着用できる。

5. Wearing the leader's jersey or corresponding piping is prohibited as soon as the anti-doping commission, after the review described in article 186 of the anti-doping rules, asserts that the rider committed an anti-doping violation and until his definitive acquittal.

アンチドーピング委員会が、アンチドーピング規則条項186に述べられる再検討後に、当該競技者がアンチドーピング違反を犯していたと断言した場合、直ちに、彼が完全に無罪とされるまで、リーダー・ジャージあるいは対応する縁取りの着用は差し止められる。

(text introduced on 1.01.05; modified on 1.09.05; 1.01.09/条項は2005年1月1日導入、2005年9月1日、2009年1月1日改訂)

§5 National Team clothing

§5 ナショナル・チームの衣服

1.3.056

National Federations shall submit to the commissaires' panel of event as specified in art.1.3.059, a sample of its national team clothing for validation. The design, color, place and size of the advertising spaces of the validated equipment must be identical for all athletes participating to the applicable events.

国内連盟は、第1.3.059条に明記する大会のコミセール・パネルにナショナル・チームの衣服を批准のために提出しなければならない。批准された衣服のデザイン、色彩、広告の位置と寸法、レイ

アウト等は、当該大会に参加する全競技者において同一でなければならない。

We encourage you to present to the UCI your national apparels before sending them for final production.

最終的製品として送り出す前に貴ナショナル・チームの衣服をUCIに提示することを推奨する。

(text modified on 17.07.98; 1.01.04; 25.06.07).

1.3.057

The following advertising shall be authorised:

次の広告は認められる。

- two logos of maximum 64cm² on the front of the jersey,
 - area comprising shoulders and sleeves: strip maximum 5 cm in height
 - sides of the jersey - a lateral strip 9cm wide,
 - sides of the shorts - a lateral strip 9cm wide,
 - the manufacturer's label (25cm²) may appear once only on the jersey and once on each leg of the shorts.
- ・ ジャージの前面に最大64cm²の2つのロゴ
 - ・ 肩および袖を含む範囲 最大高5cmの帯状
 - ・ ジャージの両側 最大幅9cmの垂直の帯
 - ・ パンツの両側 最大幅9cmの垂直の帯
 - ・ 製造業者のラベル(25cm²)、ジャージに1個およびショーツの両脚にも1個ずつ

Advertising matter on jerseys and shorts may vary from one rider to another.

ジャージにおける広告物は、競技者ごと、競技者のカテゴリおよび競技種目ごとに異なってよい。

The design of the jersey and shorts may vary from one category of riders to another.

ジャージおよびパンツのデザインは、競技者の1カテゴリごとに異なってよい。

Advertising on a pair of protective leggings worn for downhill mountain bike, trials and BMX events is not subject to the advertising restrictions on shorts.

マウンテンバイク・ダウンヒル競技、トライアルおよびBMXで着用されるレギンズにおける広告物はパンツに対する広告制限を条件としない。

Additionally, the rider's name may be carried on the back of the jersey.

加えて、競技者の名前をジャージの背中に付けてよい。

The above measures also apply to other items of clothing worn during competition (rain jackets. etc).

上記の基準は、競技中に着用するその他の衣類(雨具その他)にも適用する。

(text modified on 1.01.00; 1.01.03; 1.01.04; 1.01.05/条文は2000年1月1日, 2003年1月1日, 2004年1月1日および2005年1月1日に修正された).

1.3.058

The advertising space shall be reserved for the use of the national federation except in the following cases:

下記の場合の除き、広告スペースは国内連盟が使用するために権利を有する。

a) Track World Cup

For riders belonging to a team registered with the UCI, the advertising spaces shall be reserved for that team, except for a 64 cm² logo on the front of the jersey which shall be reserved for the use of the national federation.

トラック・ワールドカップ

UCI登録チームに属する競技者の場合、広告スペースはそのチームが権利を有する。ただし、

ジャージの前面の64 cm²のロゴは国内連盟が権利を有する。

b) Cyclo-cross World Cup

If the rider has one or more sponsors, a rectangle of height 10 cm on the front and rear of the jersey shall in the first instance be reserved for their use. In this case these rectangles comprise the only advertising space available on these parts of the jersey. If and only if there is no advertising for a rider's sponsors the national federation may make use of two 64 cm² logos on the front of the jersey.

シクロクロス・ワールドカップ

競技者がひとつもしくは複数のスポンサーを持つ場合、ジャージ前後の高さ10cmの長方形は、これらスポンサーの使用のために最初に確保される。この場合、これら長方形は広告にのみ使用できるスペースをジャージ上に構成する。競技者のスポンサーが広告をつけない場合に限る、国内連盟はジャージの前面に2つの64 cm²のロゴを付けることができる。

Riders who belong to a trade team or club can wear the jersey of their trade team or club, as long as they notify the National Federation of this when they apply for selection. Otherwise the National Federation may require the wearing of the national jersey. The national jersey is compulsory for the U23 and Junior National teams.

トレード・チームまたはクラブに所属する競技者は、選抜に申請するときに国内連盟にその旨を通知することにより、彼らのトレード・チームまたはクラブのジャージを着用できる。さもなければ国内連盟はナショナル・ジャージを着用することを要求できる。U23とジュニアのナショナル・チームではナショナル・ジャージは義務付けられる。

(text modified on 17.07.98; 1.01.05; 14.10.08/条文は1998年7月17日, 2005年1月1日および2008年10月14日に修正された).

1.3.059

The wearing of the national team clothing jersey shall be mandatory:

次の競技ではナショナル・ジャージの着用を義務づける。

- at world championships;
- at continental championships;
- for the riders of a national team
- during Olympic Games, in accordance with the IOC and NOC regulations.
 - ・ 世界選手権大会
- 大陸選手権大会
 - ・ ナショナル・チームに所属する競技者
 - ・ オリンピック競技大会, IOCおよびNOC規則に従って.

(text modified on 1.01.98; 1.01.04; 1.01.05; 1.01.06/条文は1998年1月1日, 2004年1月1日, 2005年1月1日および2006年1月1日に修正された).

§6 World Champion's Jersey

§6世界選手権者のジャージ

1.3.060

There are different World Champion's jerseys according to category and/or discipline.

世界選手権者のジャージは、カテゴリおよび/または競技によって異なる。

1.3.061

The design, including colours and layout, of each World Champion's jersey is the exclusive property of the UCI. The jersey may not be reproduced without UCI authorisation. The design may in no way be modified.

世界選手権者のジャージの色およびレイアウトを含んだデザインの権利は、UCIが所有する。このジャージはUCIの許可なく製造することはできない。このデザインはいかなる場合においても修正

することはできない。

1.3.062 [abrogated on 1st January 2005/2005年1月1日より廃止].

1.3.063 Until the day before the world championship of the following year, the world champions must wear their jersey in all events in the discipline, speciality and category in which they won their title, and in no other event.

For the purpose of this rule, the team time trial is put on a par with the individual time trial.

In six-day races, only madison world champions may wear the jersey, even if they are not paired together.

次年の世界選手権大会の前日まで、世界選手権者は選手権を獲得した当該種目、部門およびカテゴリーの全競技大会で着用しなければならず、他の競技大会では着用できない。

この規則の目的のため、チーム・タイム・トライアルも個人タイム・トライアルと同等に適用する。

6日間競走において、マディソンの世界選手権者は、彼らがペアを組まない場合もジャージを着用できる。

(text modified on 1.01.05; 1.09.05; 1.01.06/条項は2005年1月1日, 2005年9月1日, 2006年1月1日改訂).

1.3.064 When he no longer holds the title of world champion, a rider may wear rainbow piping on the collar and cuffs of his jersey as per the technical specifications in the brochure which will be sent to him by the UCI. However, he may wear such a jersey only in events of the discipline, speciality and category in which he won the title and in no other event.

世界選手権を保持しなくなった場合、UCIから送付される小冊子における指定事項に従って自身のジャージの襟と袖口に虹色の縁取りをつけることができる。しかしながら、このジャージは選手権を獲得した種目・部門およびカテゴリーの競技大会において着用できるが、他の競技大会では着用できない。

(text modified on 1.01.05; 1.09.05; 24.09.07/条項は2005年1月1日, 2005年9月1日, 2005年9月24日改訂).

1.3.065 Wearing the world champion's jersey or the rainbow piping is prohibited as soon as the anti-doping commission, after the review described in article 186 of the anti-doping rules, asserts that the rider committed an anti-doping violation and until his definitive acquittal.

アンチドーピング委員会が、アンチドーピング規則条項186に述べられる再検討後に、当該競技者がアンチドーピング違反を犯していたと断言した場合、直ちに、彼が完全に無罪とされるまで、世界選手権者のジャージあるいは虹色の縁取りをつけたジャージの着用は差し止められる。

(text modified on 1.01.05; 1.09.05/条項は2005年1月1日, 2005年9月1日改訂).

1.3.066 The World Champion's jersey awarded at the official ceremony may carry no advertising matter other than that determined by the UCI.

世界選手権者のジャージは、公式式典において授与されるが、UCIが決定した広告以外は付かない。

1.3.067 The World Champion shall be entitled have advertising matter placed on his jersey during the 48 hours after the official ceremony and until the eve of the next World Championships.

世界選手権者は、世界選手権者のジャージに広告を、公式式典48時間後から次の世界選手権大

会開催前夜までつける権利を有する。

That advertising shall be strictly limited to following spaces:
 広告は下記のスペースにのみ装着が限定する:

- on the front and back of the jersey, in a rectangle 10cm high above the rainbow colours,
- area comprising shoulders and sleeves - maximum 5cm in a single line,
- the manufacturer's label (25cm²).
- ・ ジャージの前と後の、レインボー・カラーの上10cm幅の長方形
- ・ 肩と袖からなる範囲 最大5cmの1段(行)
- ・ 製造業者のラベル(25cm²)

The exact location of advertising space is defined in a document with which the UCI provides each National Federation of which a rider becomes World Champion.
 広告を付ける正確な位置を定義している規則は、世界選手権者となった競技者が所属している国内連盟に対してUCIから送付する。

The wearer of the world champion's jersey shall be entitled to match the colour of his shorts to that of the jersey.
 世界選手権ジャージの着用者は、そのジャージに調和した色のパンツを着用する権利を持つ。

§7 National Champion's jersey **§7国内選手権者のジャージ**

1.3.068

National road, track, cyclo-cross, mountain bike, BMX, trials and indoor cycling champions must wear their jersey in all events in the discipline, speciality and category in which they won their title and no other event.
 ロード、トラック、シクロクロス、マウンテンバイク、BMX、トライアルおよび室内自転車競技の国内選手権者はそのタイトルを得た種目、部門、カテゴリにおける全競技大会においてそのジャージを着用しなければならないが、他の競技では着用できない。

For the purpose of this rule, the team time trial is put on a par with the individual time trial
 この規則の目的のため、チーム・タイム・トライアルも個人タイム・トライアルと同等に適用する。

In a six-day event, only madison national champions must wear the jersey even if they are not paired together.
 6日間競走においては、マディソンの国内選手権者は2人ともに参加する場合でなくても選手権者のジャージを着用しなければならない。

(N) When he no longer holds the title of national champion, a rider must wear piping in national colours on the collar and cuffs of his jersey as per the technical specifications determined by the national federation. However, he must wear such a jersey only in events of the discipline and speciality in which he won the title and in no other event.
 国内選手権を保持しなくなった競技者は、国内連盟の定める技術的細目に従って、そのジャージの襟と袖口にその国の色の縁飾りを付けることができる。しかしながら、そのジャージは国内選手権を得た種目、部門においてのみ着用でき、他の競技では着用できない。

Wearing the national champion's jersey or piping in national colours is prohibited as soon as the anti-doping commission, after the review described in article 186 of the anti-doping rules, asserts that the rider committed an anti-doping violation and until his definitive acquittal.
 アンチドーピング委員会が、アンチドーピング規則条項186に述べられる再検討後に、当該競技者

がアンチドーピング違反を犯していたと断言した場合、直ちに、彼が完全に無罪とされるまで、国内選手権者のジャージあるいはナショナル・カラーの縁取りをつけたジャージの着用は差し止められる。

(text modified on 1.01.05; 1.09.05; 1.01.06/条項は2005年1月1日, 2005年9月1日, 2006年1月1日改訂).

1.3.069

On the National Champion's jersey, the following advertising spaces shall be authorised:

国内選手権者のジャージにつける広告スペースは次のとおり認められる。

- on the front and back of the jersey, in a rectangle 10cm high above,
- area comprising shoulders and sleeves - maximum 5cm in a single line,
- on the sides of the jersey, a strip 9 cm wide;
- the manufacturer's label (25cm²) may appear once only on the jersey and once on each leg of the shorts.
- ジャージの前と後の、10cm幅の長方形
- 肩と袖からなる範囲 最大5cmの1段(行)
- ジャージの両側9cm幅
- 製造業者のラベル(25cm²), ジャージおよびパンツの各片脚に1つずつ。

These advertising spaces shall be reserved for the rider's usual sponsors.

これらのスペースは競技者の通常のスポンサーのために留保する。

The wearer of the national champion's jersey shall be entitled to match the colour of his shorts to that of the jersey.

国内選手権ジャージの着用者は、そのジャージに調和した色のパンツを着用する権利を持つ。

(text modified on 1.01.01 and 1.01.04/本文は2001年1月1日および2004年1月1日に修正された).

§8 Continental Champion's jersey

§8 大陸選手権者のジャージ

1.3.070

If a jersey be awarded at a continental championship, the rider may wear it in all races in the discipline, speciality and category in which he won the title and for as long as he continues to hold the title.

大陸選手権大会でジャージを授与された場合、その競技者は選手権を獲得した種目、部門およびカテゴリのすべての競技において着用しなければならない。選手権を保持している間選手権者のジャージを着用することができる。

The authorised advertising spaces shall be identical to those on the world champion's jersey.

広告をつけるスペースは世界選手権者のジャージと同じである。

Wearing the continental champion's jersey is prohibited as soon as the antidoping commission, after the review described in article 186 of the anti-doping rules, asserts that the rider committed an anti-doping violation and until his definitive acquittal.

アンチドーピング委員会が、アンチドーピング規則条項186に述べられる再検討後に、当該競技者がアンチドーピング違反を犯していたと断言した場合、直ちに、彼が完全に無罪とされるまで、大陸選手権者のジャージの着用は差し止められる。

(text modified on 1.01.04; 1.01.05; 1.09.05/条項は2004年1月1日, 2005年1月1日, 2005年9月1日改訂).

§9 Order of priority
§9 着用の優先順位

1.3.071

Should various provisions requiring the wearing of different jerseys apply to the same rider, the order of priority shall be as follows:
 同一競技者が異なったジャージを着用する場合には様々な規定が適用されるが、ジャージの優先順位は次の通りとする。

1. the leader's jersey of the stage race
 2. the leader's jersey of the cup, series or UCI classification
 3. the world champion's jersey
 4. the national champion's jersey
 5. the continental champion's jersey
 6. the national jersey
1. ステージ・レースのリーダー・ジャージ
 2. カップ, シリーズあるいはUCIランキングの首位者
 3. 世界選手権者のジャージ
 4. 国内選手権者のジャージ
 5. 大陸選手権者のジャージ
 6. ナショナル・ジャージ

If the leader of the UCI cyclo-cross world cup is also cyclo-cross world champion, he must wear the world champion's jersey.
 UCIシクロクロス・ワールドカップの首位者が、シクロクロス世界選手権者でもあった場合、世界選手権者ジャージを着用しなければならない。

(text modified on 26.08.04; 1.01.05; 1.01.06; 1.02.07; 1.09.08; 1.01.09/条文は2004年8月26日, 2005年1月1日, 2006年1月1日, 2007年2月1日, 2008年9月1日, 2009年1月1日に改訂された).

§10 Penalties
§10 ペナルティ

1.3.072

The following infringements shall be penalised as indicated below:
 (the sums are fines in Swiss francs)
 下記の違反にはペナルティを科す。(罰金額はスイスフラン)

1. Non-regulation clothing (colour and layout)
 規定に違反した衣服(色およびレイアウト)
 - rider : 50 to 200 and start not permitted
 - team: 250 to 500 per rider
 - 競技者: 50 ~ 200 およびスタートは許されない
 - チーム: 1 競技者につき 250 ~ 500
2. Non-regulation advertising
 規定に違反した広告
 - 2.1. team, per rider bearing non-regulation advertising :
 チーム, 違反広告をつけた1 競技者につき,
 - jersey : 500 to 2100 and start of the rider concerned not permitted
 - shorts : 300 to 1050 and start of the rider concerned not permitted
 - skinsuit : 700 to 3.000 and start of the rider concerned not permitted
 - ジャージ: 500 ~ 2,100 および当該競技者のスタートは許されない
 - ショーツ: 300 ~ 1,050 および当該競技者のスタートは許されない
 - ワンピース: 700 ~ 3,000 および当該競技者のスタートは許されない

3. Leader's jersey

リーダー・ジャージ

3.1 Unavailability of jerseys or skinsuit as required by the race regulations

規定のジャージまたはワンピースが利用できない

- organiser : 1000 to 2100 per rider concerned
- 主催者: 当該競技者1名につき1,000 ~ 2,100

3.2 Leader's jersey or skinsuit not fit to wear

リーダー・ジャージまたはワンピースがからだにあわない

- organiser : 1000 to 2100 per rider concerned
- 主催者: 当該競技者1名につき1,000 ~ 2,100

3.3 Allocation of unauthorised jerseys

非認可ジャージの配布

- organiser : 1000 to 2100 per rider concerned
- 主催者: 当該競技者1名につき1,000 ~ 2,100

4. Rider not wearing :

競技者がジャージを着用しない

- world champion's jersey team : 2500 to 5000 and start of the rider concerned not permitted
- leader's jersey of a UCI cup, circuit, series or classification:
 - team: 2500 to 5000 and start of the rider concerned not permitted
 - rider: start not permitted and loss of 50 points in the UCI classification concerned
- national champion's jersey: team : 2500 to 5000
- continental champion's jersey: team : 1250 to 2500 and start of the rider concerned not permitted
- national clothing: team : 500 to 1000 and start of the rider concerned not permitted
- 世界選手権者のジャージ チーム: 2500 ~ 5000 および当該競技者のスタートは許されない
- UCIカップ, サーキット, シリーズおよびランキングのリーダー・ジャージ
 - チーム: 2500 ~ 5000 および当該競技者のスタートは許されない
 - 競技者: 当該競技者のスタートは許されず, UCI 個人ランキングにおいて - 50点
- 国内選手権者のジャージ チーム: 2500 ~ 5000 および当該競技者のスタートは許されない
- 大陸選手権者のジャージ チーム: 1250 ~ 2500 および当該競技者のスタートは許されない
- ナショナル・チームの衣服 チーム: 500 ~ 1000 および当該競技者のスタートは許されない

(text modified on 1.01.06/条項は2006年1月1日に改訂).

5. National team clothing:

ナショナル・チームの衣服

- failure to submit to the UCI (article 1.3.056): national federation: 500 to 10000. UCI規則(条項1.3.056)に従わない: 国内連盟: 500 ~ 10000

6. World champion's jersey :

世界選手権者のジャージ

- in breach of article 1.3.066 or 1.3.067 Rider: 2.000 to 100.000
- 第1.3.066条および第1.3.067条の違反 競技者: 2,000 ~ 100,000
- wearing a jersey in a discipline, speciality or category other than that in which it was won:
 - 選手権獲得種目, 部門, カテゴリ以外でのジャージの着用
 - rider:
 - up to 31 December 2005:
 - first offence: warning

- following offence: 2000 to 10 000
 - as from 1 January 2006: 2 000 to 10 000
- 競技者:
- 2005年12月31日まで
 - 初回の違反: 警告
 - それ以後の違反: 2000 ~ 10 000
 - 2006年1月1日以降: 2000 ~ 10 000
- in breach of article 1.3.065: rider: 200 to 10000
条項1.3.065の違反: 200 ~ 10000

7. National champion's jersey: in breach of article 1.3.068, second paragraph: rider: 200 to 10000
国内選手権者のジャージ: 条項1.3.068第2節の違反: 競技者 :200 ~ 10000

The amounts of the fines set above are doubled in the event of an offence during a World Championship.

上記に定める罰金額は、世界選手権大会中の違反については2倍とする。

(text modified on 1.03.01; 1.01.04; 1.01.05/条文は2001年3月1日, 2004年1月1日および2005年1月1日に改訂された).

SECTION 4 IDENTIFICATION OF RIDERS**Section 4 競技者の識別方法****1.3.073** Identification numbers*

識別番号(ゼッケン等)

During competitions, the following provisions shall be made for the identification of riders.

競技中, 下記の規定により競技者を識別する。

Discipline/speciality 競技 / 種目	Body number ゼッケン	Frame number フレーム・ナンバー	Shoulder number 肩番号	Handlebar number ハンドルバー番号
Road (ロード・レース)				
One-Day races (ワンデイ・レース)	2	1		
Stage races (ステージ・レース)	2	1		
Time Trials (タイム・トライアル)	1			
Cyclo-Cross (シクロ・クロス)	1		2	
Track (トラック・レース)				
Sprint (スプリント)	2			
Individual Pursuit (インディビジュアル・パーシュート)	1			
Team Pursuit (チーム・パーシュート)	1			
1 km TT. (1km タイム・トライアル)	1			
500 m TT (500m タイム・トライアル)	1			
Points race (ポイント・レース)	2			
Keirin (ケイリン)	2			
Olympic Sprint (オリンピック・スプリント)	1			
Madison (マディソン)	2			
BMX	1			1
Mountain bike (マウンテンバイク)				
(all events / 全競技)	1			1

* The shoulder numbers shall be worn on the upper forearm so it's visible frontally.
肩番号は, 前方から見えるように上腕部に着用しなければならない。

(text modified on 1.01.01 1; .01.04 ; .01.05 and 1 .09.04/条文は2001年1月1日, 2004年1月1日, 2005年1月1日および2005年9月1日に修正された).

1.3.074 Unless otherwise stipulated the panels and plates shall bear black characters on a white background.

別の規定がある場合は別とし, パネルおよびプレートは, 白地に黒文字で書かなければならない。

1.3.075 The characters, panels and plates shall be of the following dimensions:

文字、パネルおよびプレートの寸法は次のとおりとする。

	Body number ボディ・ ナンバー	Frame number フレーム・ ナンバー	Shoulder number 肩番号	Handlebar number (BMX) ハンドルバー番号 (BMX)	Handlebar number (MTB) ハンドルバー番号 (MTB)
Height (上下高さ)	18 cm	9 cm	11 cm	20 cm BMX	18cm MTB
Width (左右幅)	16 cm	13 cm	12 cm	25 cm BMX	18cm MTB
Characters (字高)	10 cm	6 cm	7 cm	10 cm BMX	8cm MTB
Line thickness (文字の線幅)	1.5 cm	0.8 cm	0.8 cm	1.5 cm	1.5 cm
Advertising matter (広告)	height 6 cm on the lower part 下部に6cm高 さで	rectangle 11x2 cm on the lower part 上部に11x2の 長方形で	height 2 cm on the lower part 下部に2cm高 さで	height 6 cm on the lower part BMX: 下部に 6cm高さで	height 4 cm on the upper and lower part 上部および下 部に4cm高さ で

(text modified on 1.01.01 and 1.01.04/本文は2001年1月1日および2004年1月1日に修正された).

- 1.3.076** Riders shall ensure that their identification number is visible and legible at all times. The identification number shall be well fixed and may not be folded or altered.
 競技者は、自分の識別番号(ゼッケン等)は常に目につきやすく、読みやすい状態にしておかなければならない。識別番号はしっかり取付け、折ったり切ってはならない。

(text introduced on 1.01.05/条項は2005年1月1日より導入された).

- 1.3.077** Identification numbers shall be provided free-of-charge by the organiser. They shall be issued after the rider's enrolment has been checked by the Commissaires Panel.
 識別番号は、主催者が無料で配布しなければならない。番号パネルは、コミセール・パネルが競技者の登録をチェックした後に発行しなければならない。

(text introduced on 1.01.05/条項は2005年1月1日より導入された).

- 1.3.078** *At World Championships, the identification number shall be provided by the UCI. The advertising space shall be reserved for the UCI.*
 世界選手権大会の場合は、識別番号はUCIが準備する。宣伝スペースはUCIのために確保しておかなければならない。

(text introduced on 1.01.05/条項は2005年1月1日より導入された).

- 1.3.079** [abrogated 1st January 2005/2005年1月1日より廃止].

- 1.3.080** Any rider dropping out of the race shall immediately remove his identification number.
 競技を棄権した競技者は、直ちに識別番号を外さなければならない。

(text introduced on 1.01.05/条項は2005年1月1日より導入された).